

Bedienungsanleitung

# Ausstellfenster



**GB** | User Manual : Vent window

**FR** | Manuel d'utilisation: Fenêtre à projection

**IT** | Manuale di istruzioni: Finestra di aerazione

**NL** | Gebruiksaanwijzing: Ventilatie raam

---

Nr. 231361, Nr. 304475, Nr. 364850, Nr. 387076, Nr. 395981, Nr. 423604, Nr. 651235, Nr. 711588, Nr. 745653, Nr. 795331

BESTANDTEILE .....	2
SICHERHEITSHINWEISE.....	3
BENUTZUNG .....	4
TECHNISCHE DATEN .....	5
LIEFERUMFANG.....	5
INSTALLATION.....	6
ENTSORGUNGSHINWEISE .....	8
GEWÄHRLEISTUNG .....	8
HAFTUNGSSUSSCHLUSS .....	8
EU-KONFORMITÄTSERKLÄRUNG .....	8
KUNDENSERVICE / GEWÄHRLEISTUNG.....	8

## BESTANDTEILE

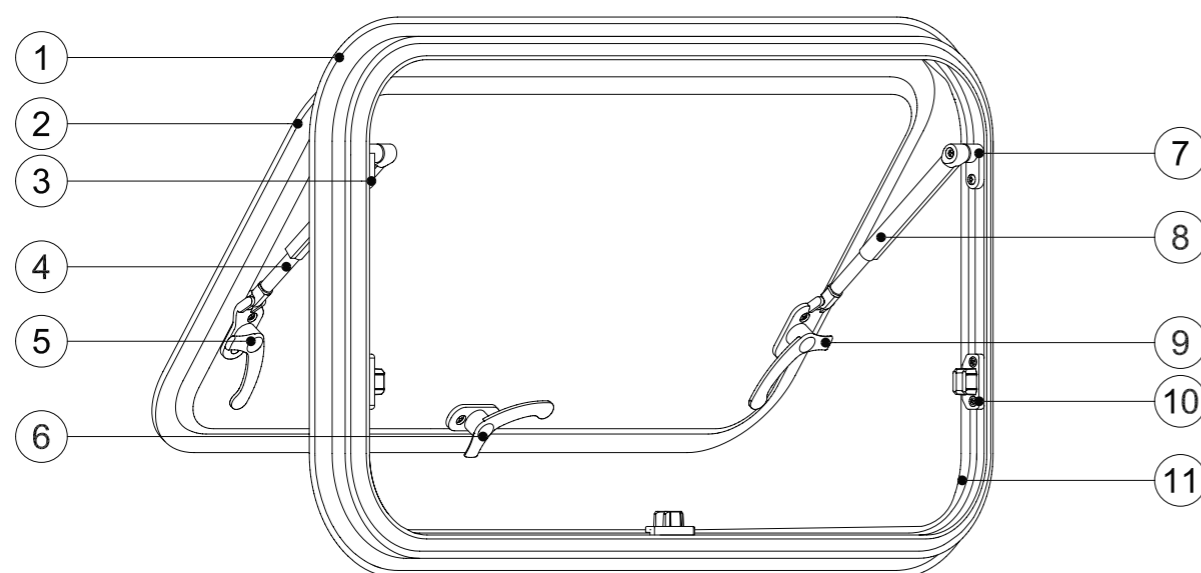





- 1) äußerer Aluminiumrahmen
- 2) Doppelacrylglascheibe
- 3) linke Ausstellerbefestigung
- 4) linker Aussteller
- 5) linker Feststeller
- 6) unterer Feststeller

- 7) rechte Ausstellerbefestigung
- 8) rechter Aussteller
- 9) rechter Feststeller
- 10) Verriegelung
- 11) Gummidichtung

Bitte lesen Sie diese Anleitung vor der Montage durch und führen Sie die Montage in strikter Übereinstimmung mit den Anweisungen durch. Bewahren Sie die Anleitung nach dem Lesen sorgfältig auf. Bitte beachten Sie die Sicherheitswarnungen und Vorsichtsmaßnahmen, um Verletzungen oder Schäden zu vermeiden.

## Zeichen und ihre Bedeutung

-  Vorsicht! Es kann zu schweren Verletzungen oder Schäden kommen.
-  Vorsicht! Wenn die Anweisungen nicht befolgt werden, kann es zu Schäden kommen.
-  Dieses Zeichen bedeutet, dass eine solche Operation verboten ist.
-  Dieses Zeichen bedeutet einen Hinweis auf verwandte Informationen.

 **WARNUNG!**

1. Die Montage dieses Produktes sollte nach Möglichkeit von Fachleuten durchgeführt werden.
2. Der Hersteller übernimmt keine Verantwortung, wenn das Produkt, das durch äußere Kräfte beschädigt wurde, ohne ausdrückliche Genehmigung des Herstellers wieder eingebaut wird.
3. Bitte schließen Sie das Fenster, bevor Sie das Fahrzeug fahren. Andernfalls kann das Fenster während der Fahrt beschädigt werden.

 **ACHTUNG!**

1. Wenden Sie sich bitte an Ihren Händler, wenn eine Fehlfunktion auftritt.
2. Prüfen Sie vor Fahrtantritt, ob das Fenster richtig verriegelt ist.
3. Öffnen Sie das Fenster während der Fahrt oder bei starkem Wind oder starkem Regen nicht zu weit. Verlassen Sie das Fahrzeug nicht, wenn das Fenster geöffnet ist.
4. Vergewissern Sie sich, dass alle Griffe an der Unterseite und an beiden Enden in der entsprechenden Position verriegelt sind und das Fenster beim Schließen vollständig verriegelt ist.

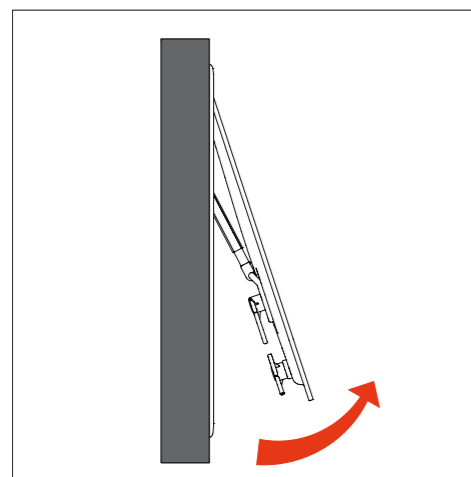

Ausstellfenster öffnen

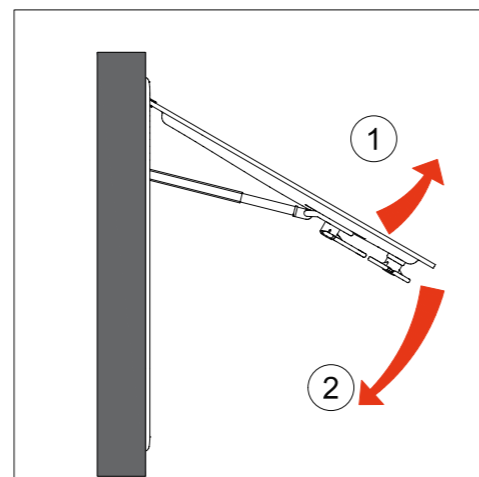

Ausstellfenster schließen

**Mechanischer Aussteller:**

1. Öffnungsanweisung: Entriegeln Sie alle Griffe und schieben Sie das Fenster nach außen, bis Sie ein Klicken von den Streben an beiden Enden hören, was anzeigt, dass das Fenster den eingestellten Öffnungsgrad erreicht hat.
2. Schließvorgang: Schieben Sie das Fenster ein wenig nach außen, ziehen Sie es dann zurück und verriegeln Sie alle Griffe.

**Stufenloser Aussteller:**

1. Öffnungsanweisung: Alle Griffe entriegeln und das Fenster bis zum gewünschten Anschlag nach außen schieben. Das Fenster ist bis zum Anschlag geöffnet, wenn es sich nicht mehr nach außen schieben lässt.
2. Schließvorgang: Ziehen Sie das Fenster direkt zurück und verriegeln Sie alle Griffe.

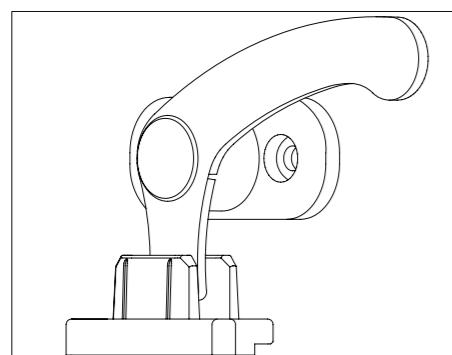

Stufe 1

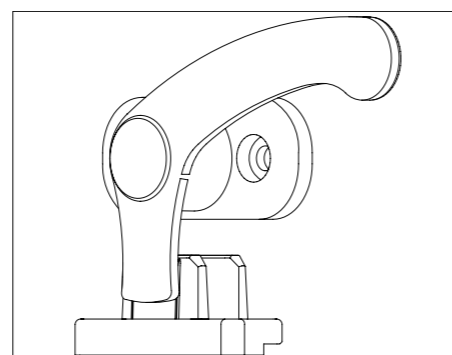

Stufe 2

Stufe 1: Das Verriegelungsende des Griffs ist in der Mitte von zwei Umlenkplatten der Verriegelung eingerastet, was anzeigt, dass das Fenster im Moment nicht vollständig geschlossen ist und ein Spalt verbleibt.

Stufe 2: Das Verriegelungsende des Griffs ist an der inneren Umlenkplatte der Verriegelung eingerastet, was anzeigt, dass das Fenster im Moment vollständig geschlossen ist und kein Spalt vorhanden ist.

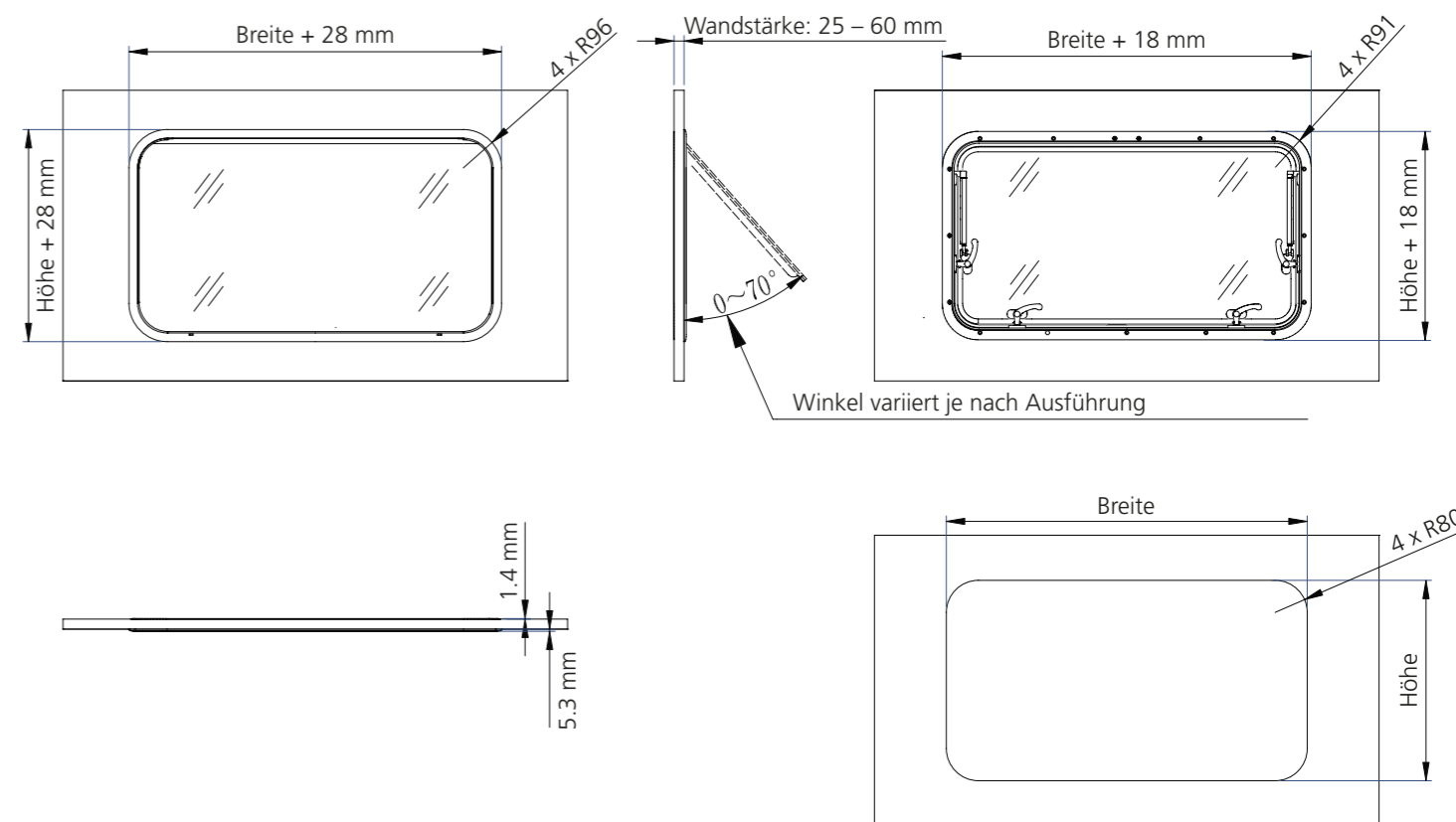

Bitte vergewissern Sie sich vor der Fahrt, dass alle Griffe verriegelt sind!

**Ausführungen:**

Artikelnummer	Maße	Artikelnummer	Maße
364850	300 x 500 mm	231361	800 x 450 mm
795331	500 x 450 mm	395981	900 x 450 mm
387076	700 x 300 mm	745653	900 x 500 mm
711588	700 x 400 mm	423604	900 x 550 mm
304475	700 x 500 mm	651235	1000 x 500 mm

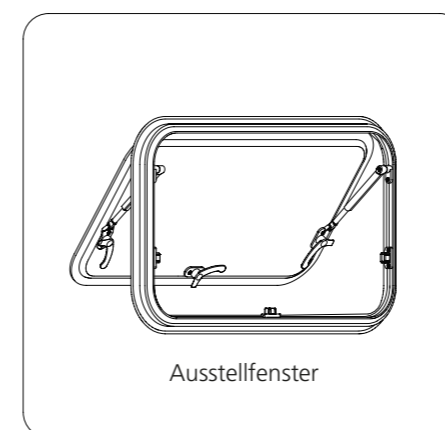
**LIEFERUMFANG**

Ausstellfenster

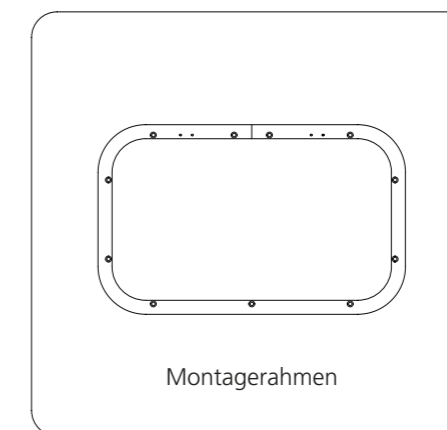



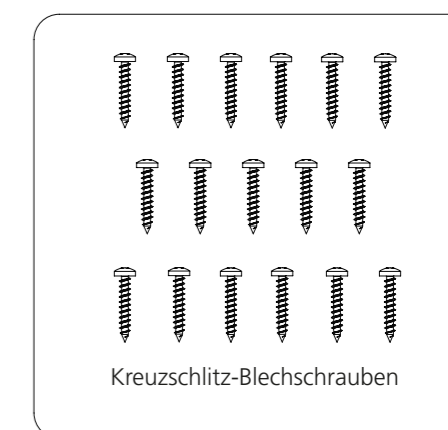

Montagerahmen



Kreuzschlitz-Blechscreuben

**Schritt 1:**

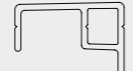
Bohren von Befestigungslöchern an der Fahrzeugkarosserie, wobei der Abstand um die Löcher herum mehr als 30 mm betragen sollte, um eine solide Befestigung zu gewährleisten. Die passenden Schrauben und entsprechenden Bohrloch-Größen entnehmen Sie bitte der nachfolgenden Tabelle.

Wandstärke	passende Blechschrauben	Montagerahmen
25 - 28 mm	ST4.0*12	 LX6087
29 - 32 mm	ST4.0*14	
33 - 35 mm	ST4.0*18	
36 - 38 mm	ST4.0*12	 LX6334
39 - 42 mm	ST4.0*14	
43 - 45 mm	ST4.0*18	
46 - 48 mm	ST4.0*12	 LXA2191
49 - 52 mm	ST4.0*14	
53 - 54 mm	ST4.0*18	
55 - 60 mm	ST4.0*16	 LX9735

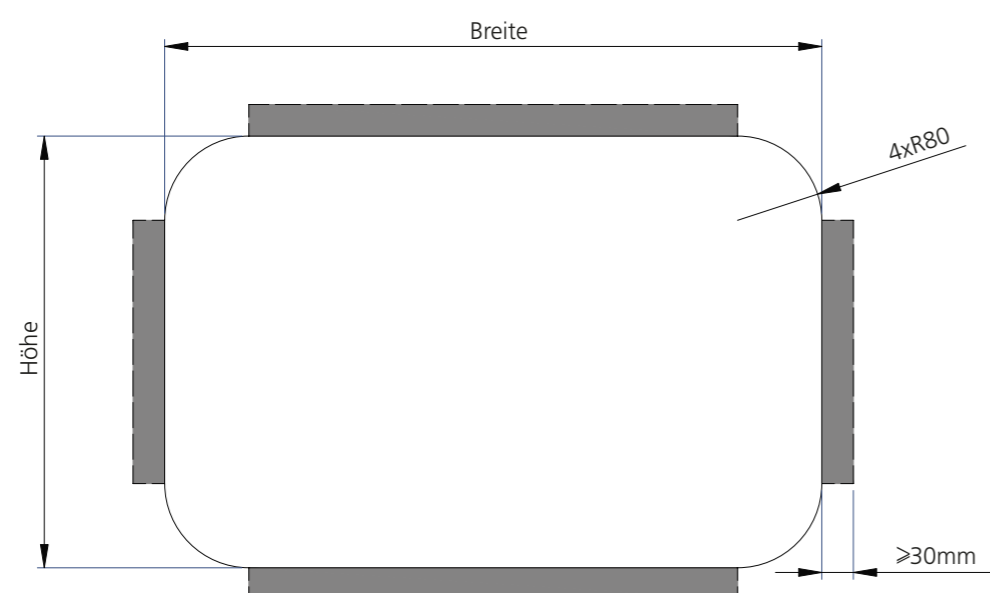

Achten Sie unbedingt auf die korrekte Spezifikation um Beschädigungen am Montagerahmen und der Fahrzeugwand zu vermeiden.

**Schritt 2:**

Bringen Sie einen Kreis von Dichtungsmasse gleichmäßig auf die Montagefläche des Aluminiumrahmens auf (die Gummidichtung kann alternativ genutzt werden, wenn die Montagewand eben ist).

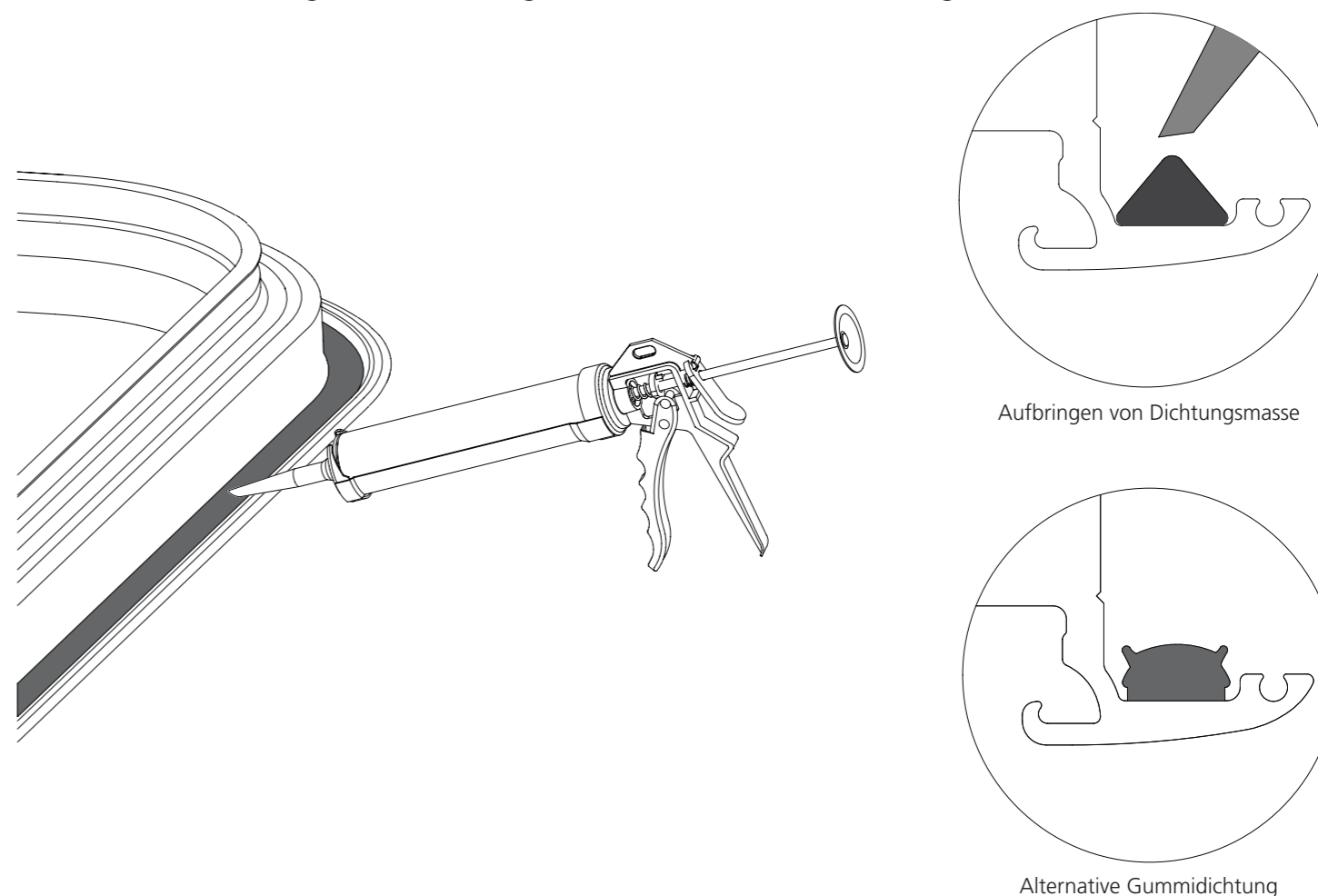
**Schritt 3:**

Montieren Sie das Fenster und den Montagerahmen von der Innen- bzw. Außenseite des Fahrzeugs und befestigen Sie sie mit den korrekten Kreuzschlitzschrauben (siehe Tabelle Schritt 1) an der Wand.

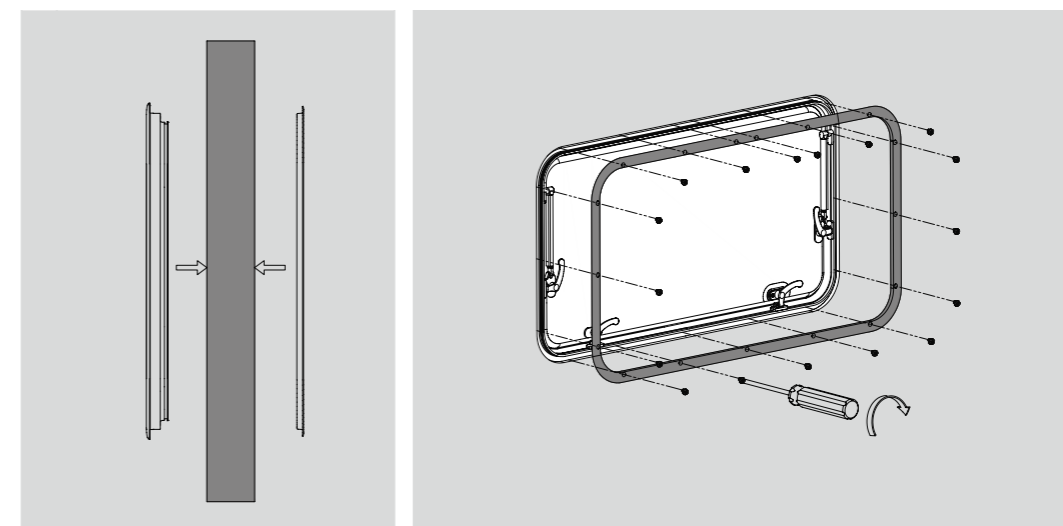

Der Rahmenkörper sollte mit den Löchern fluchten, und die Abstände um ihn herum sollten identisch sein.

## ENTSORGUNGSHINWEISE

 Ab dem Zeitpunkt der Umsetzung der europäischen Richtlinie 2012/19/EU in nationales Recht gilt folgendes: Elektrische und elektronische Geräte dürfen nicht mit dem Hausmüll entsorgt werden. Der Verbraucher ist gesetzlich verpflichtet, elektrische und elektronische Geräte am Ende ihrer Lebensdauer an den dafür eingerichteten, öffentlichen Sammelstellen oder an die Verkaufsstelle zurückzugeben. Einzelheiten dazu regelt das jeweilige Landesrecht. Das Symbol auf dem Produkt, der Gebrauchsanleitung oder der Verpackung weist auf diese Bestimmungen hin. Mit der Wiederverwertung, der stofflichen Verwertung oder anderen Formen der Verwertung von Altgeräten leisten Sie einen wichtigen Beitrag zum Schutz unserer Umwelt.

## GEWÄHRLEISTUNG

Jedes Berger Produkt wird gründlich geprüft und getestet, bevor es das Werk verlässt. Die Gewährleistung beginnt mit dem Kauf des Gerätes und beträgt 24 Monate. Diesen Zeitpunkt weisen Sie bitte durch den Kaufbeleg (Kassenzettel, Rechnung, Lieferschein u. ä.) nach. Bewahren Sie diese Unterlagen bitte sorgfältig auf. Bringen Sie im Reparaturfall das Gerät zu Ihrem Fachhändler oder senden Sie es dorthin ein.

## HAFTUNGSAUSSCHLUSS

Die Fritz Berger GmbH übernimmt keinerlei Haftung oder Gewährleistung für Schäden, die aus unsachgemäßer Installation, Montage und unsachgemäßem Gebrauch des Produktes oder einer Nichtbeachtung der Bedienungsanleitung und/oder der Sicherheitshinweise resultieren.

## EU-KONFORMITÄTSERKLÄRUNG

Mit dem CE-Zeichen erklärt Fritz Berger GmbH, dass dieses Produkt den grundsätzlichen Anforderungen und den anderen relevanten Vorschriften der EU-Richtlinie entspricht.

## KUNDENSERVICE / GEWÄHRLEISTUNG

Alle Berger Produkte werden nach strengsten Qualitätskriterien gefertigt und Berger garantiert, dass die Geräte in einwandfreiem Zustand ausgeliefert werden. Berger gewährt die gesetzliche Gewährleistung von 2 Jahren auf Produktions- und Materialfehler, die zum Zeitpunkt der Auslieferung des Produktes vorhanden waren. Die Gewährleistung gilt nicht für Mängel, die auf natürliche Abnutzung/Verschleiß, eine unsachgemäße Benutzung, Öffnen des Geräts, Veränderungen am Gerät, mangelnde Wartung oder Nichtbeachtung dieser Anleitung zurückzuführen sind. Jeglicher Gebrauch des Produktes erfolgt auf eigene Gefahr. Ein Gewährleistungsanspruch kann nur anerkannt werden, sofern bei Einsendung des Produktes eine Kopie des Kaufbeleges beigefügt ist. Die Gewährleistung übersteigt in keinem Fall den Wert des Produktes. Im Übrigen gelten die Allgemeinen Geschäftsbedingungen der Fritz Berger GmbH. Durch Inbetriebnahme des Produktes erkennen Sie die obigen Bedingungen an und übernehmen die volle Verantwortung aus dem Gebrauch dieses Produktes.

Die von Berger angegebenen Werte über Gewicht, Größe oder technischen Daten sind als Richtwerte zu verstehen und keine formelle Verpflichtung für diese Angaben.

Durch technische Veränderungen, die im Interesse des Produktes auch ohne Ankündigung vorgenommen werden, können sich auch andere Werte ergeben.

Sollten Sie nach Ihrem Kauf oder während des Betriebs Fragen zu Ihrem Berger Produkt haben, wenden Sie sich bitte an den Verkäufer des Produktes. Er wird Ihnen das weitere Vorgehen erläutern. Sollte Ihnen der Verkäufer nicht weiterhelfen können, wenden Sie sich bitte an Berger.

Bitte kontaktieren Sie uns vorab per E-Mail mit Infos und Erläuterung des Problems, evtl. mit Bildern. Sollte es vorkommen, dass Sie ein Produkt zu uns einsenden möchten, beachten Sie bitte folgende Hinweise zur schnellen Abwicklung:

Verwenden Sie nach Möglichkeit die Originalverpackung als Versandkarton. Wenn Sie die Originalverpackung nicht mehr besitzen, sorgen Sie bitte mit einer geeigneten (UN-zertifizierten) Verpackung für einen ausreichenden Schutz vor Transportschäden. Erfolgt der Versand der Ware nicht in der Originalverpackung oder einer UN-zertifizierten Verpackung, müssen wir die neue Verpackung bei Rückgabe des Produktes berechnen. Der Versand erfolgt auf eigene Gefahr des Versenders.

Bitte legen Sie der Rücksendung folgendes bei:

- Kopie der Rechnung
- Grund der Rücksendung
- Eine genaue und ausführliche Fehlerbeschreibung

Service-Kontakt für Fragen und Adresse für Rücksendungen:

Fritz Berger GmbH  
Fritz-Berger-Str. 1  
92318 Neumarkt  
Deutschland  
Telefon: +49 (0)9181 / 330 - 100  
Mail: [service@fritz-berger.de](mailto:service@fritz-berger.de)

Bitte halten Sie bei direkter Kontaktaufnahme Ihre Kunden- oder Rechnungsnummer sowie die Artikelnummer bereit.

COMPONENTS.....10

CAUTIONS .....11

USING THE WINDOW.....11

TECHNICAL DATA .....12

SCOPE OF DELIVERY .....12

INSTALLATION.....14

DISPOSAL INSTRUCTIONS .....16

WARRANTY .....16

DISCLAIMER .....16

EU DECLARATION OF CONFORMITY .....16

CUSTOMER SERVICE / WARRANTY .....16

COMPONENTS

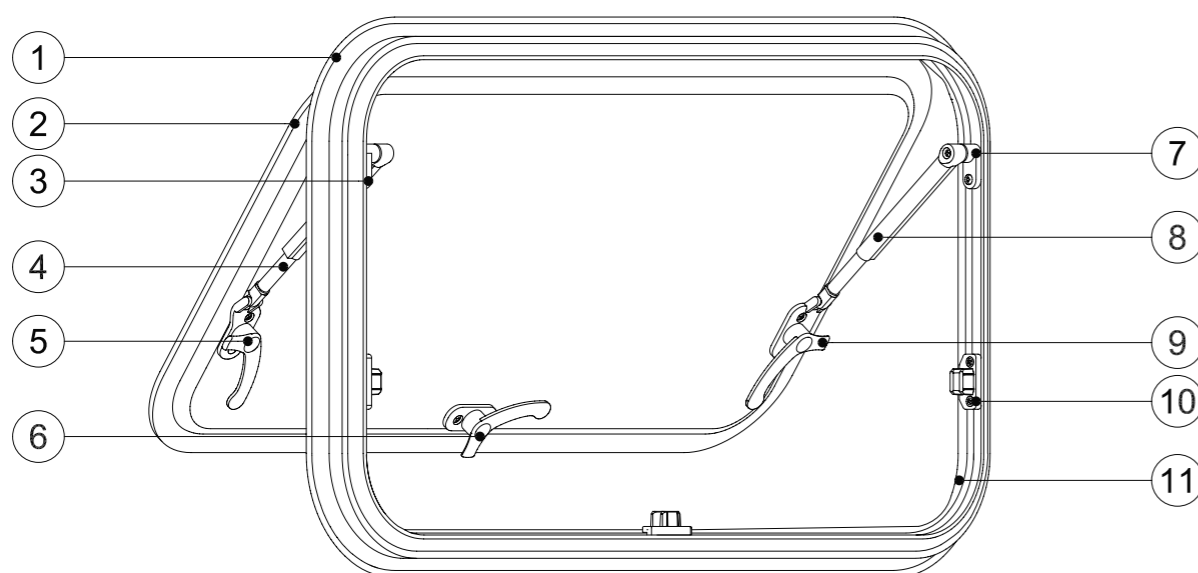

- 1) Outer aluminium frame
- 2) Dual-layer acrylic glass
- 3) Left exhibitor mounting
- 4) Left strut
- 5) Left-hand hold-open
- 6) Bottom brake

- 7) Right exhibitor mounting
- 8) Right strut
- 9) Right-hand hold-open
- 10) Locking
- 11) Rubber strip

Please read over this manual before mounting, and perform the mounting in strict accordance with the instructions. Keep the manual properly after reading.  
Please obey the safety warnings and cautions in case of any injury or financial loss to the users or someone else.

Signs and corresponding Meanings

- Caution! It's possible to cause severe injury or damage.
- Caution! It's possible to cause damage if the instructions are not followed in the operation process.
- This sign means such an operation is banned.
- This sign means a remark on related information.

**WARNING!**

1. The mounting of this product should be handled by professionals as far as possible.
2. The manufacturer will not take on any responsibility if the product, damaged by external forces, is refitted without an express permission of the manufacturer.
3. Please close the window before driving the vehicle,. Otherwise, the window might be damaged during driving.

**ATTENTION!**

1. Please consult the dealer with any solution if any malfunction occurs.
2. Please check whether the window has been properly locked before driving and the commencement of your journey.
3. Do not open the window to a large extent during driving or in a weather of strong breeze or heavy rain. Do not leave the vehicle when the window is open.
4. Please confirm that all handles at the bottom and in both ends are locked in corresponding position and the window is completely locked when you are closing it.

USING THE WINDOW

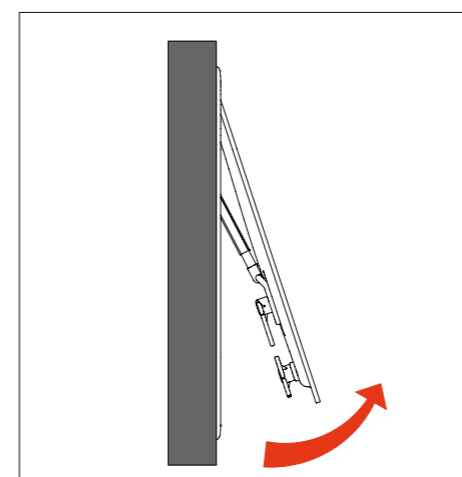

Open the Window

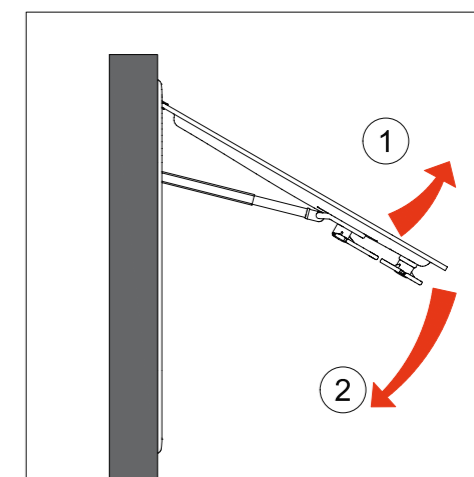

Close the Window

**Mechanical Strut:**

1. Opening instruction: unlock all handles and push the window outwards until you hear of clicks from struts at both ends, indicating that the window has reached the set opening degree.
2. Glazing instruction: push the window outwards a little, and then pull it back and lock all handles.

**Stepless Strut:**

1. Opening instruction: unlock all handles and push the window outwards until it stops at a certain position as desired. The window is opened to the fullest extent as if it cannot be push outwards any more.
2. Glazing instruction: pull the window back directly and unlock all handles.

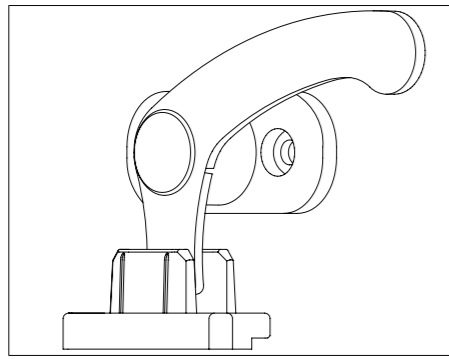

Level 1

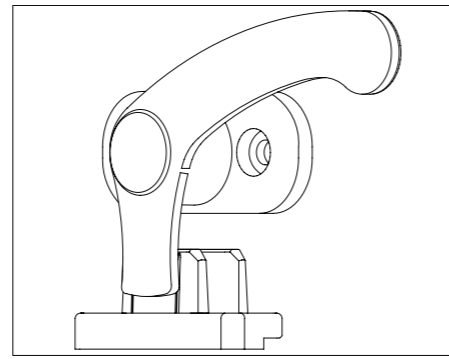

Level 2

Level 1: The locking end of the handle is locked in the middle of two baffle plates of the support seat, indicating that the window is not completely closed at the moment, and a gap remains.

Level 2: The locking end of the handle is locked on the inside baffle plate of the support seat, indicating that the window is completely closed at the moment, and there is no gap.



Please ensure that all handles have been locked before driving!

**TECHNICAL DATA**

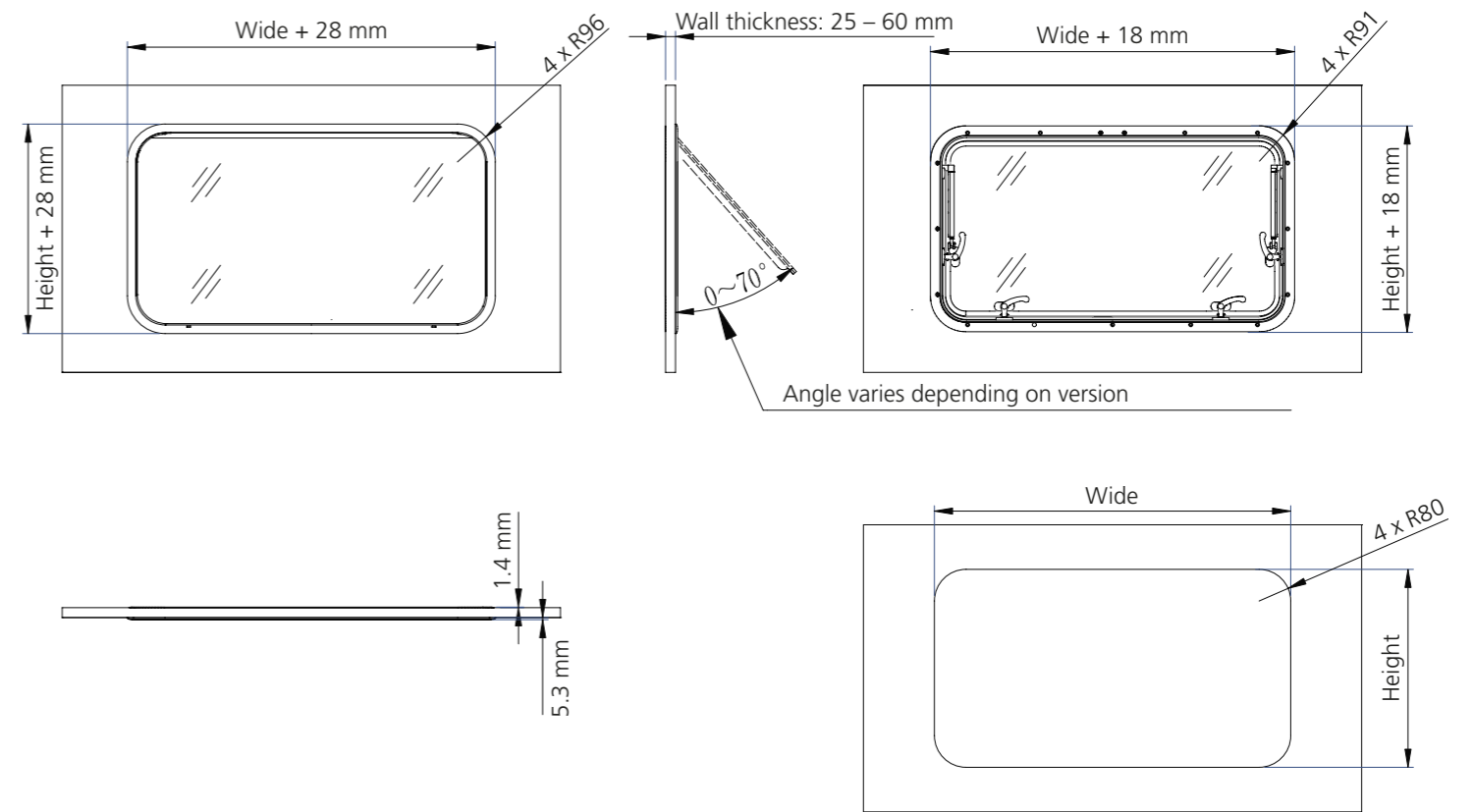

**Versions:**

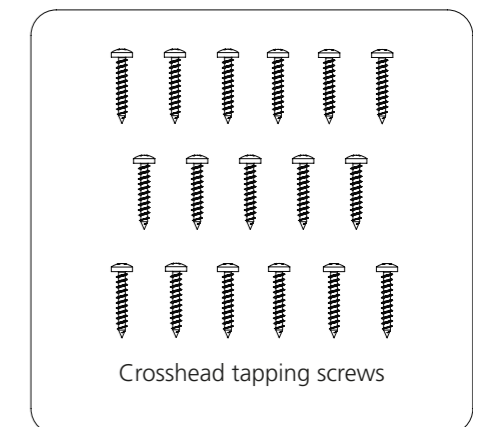
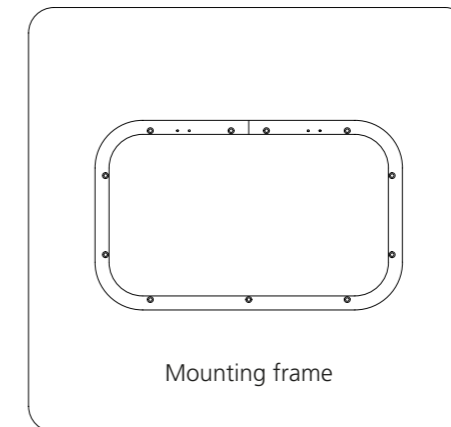
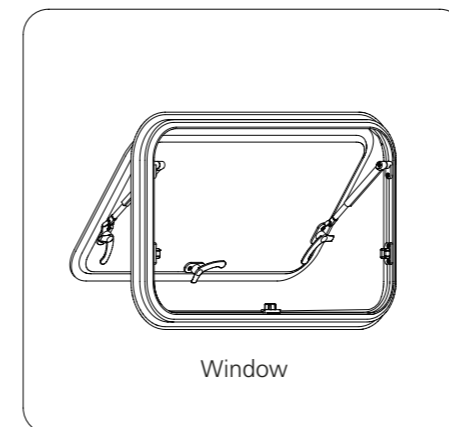

Item Number	Dimensions	Item Number	Dimensions
364850	300 x 500 mm	231361	800 x 450 mm
795331	500 x 450 mm	395981	900 x 450 mm
387076	700 x 300 mm	745653	900 x 500 mm
711588	700 x 400 mm	423604	900 x 550 mm
304475	700 x 500 mm	651235	1000 x 500 mm

**SCOPE OF DELIVERY**



**Step 1:**

Tapping mounting holes on the vehicle's shell, where the thickness around the holes should be more than 30mm to guarantee a solid mounting, as per the hole sizes indicated in the „Mounting Size“.

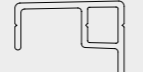
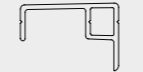
Wall thickness	suitable tapping screws	Mounting frame
25 - 28 mm	ST4.0*12	 LX6087
29 - 32 mm	ST4.0*14	
33 - 35 mm	ST4.0*18	
36 - 38 mm	ST4.0*12	 LX6334
39 - 42 mm	ST4.0*14	
43 - 45 mm	ST4.0*18	
46 - 48 mm	ST4.0*12	 LXA2191
49 - 52 mm	ST4.0*14	
53 - 54 mm	ST4.0*18	
55 - 60 mm	ST4.0*16	 LX9735



Correct specification should be adopted in case of penetrating the frame body, causing damage to the product.

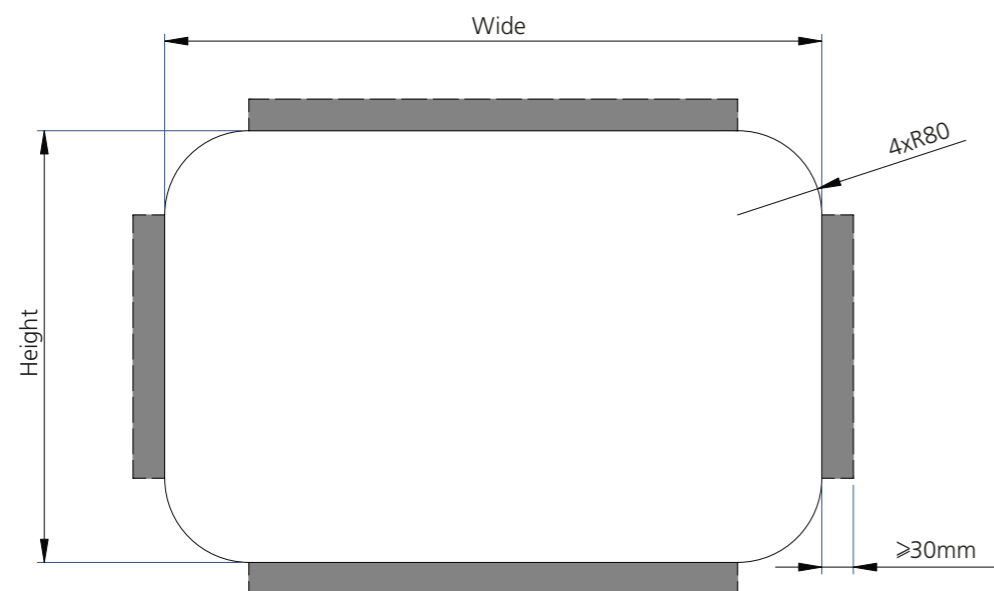

**Step 2:**

Spray a circle of sealant evenly on the mounting side of the FAW(outer aluminum frame product with rubber strip can be an alternative solution if the mounting wall is fairly even).

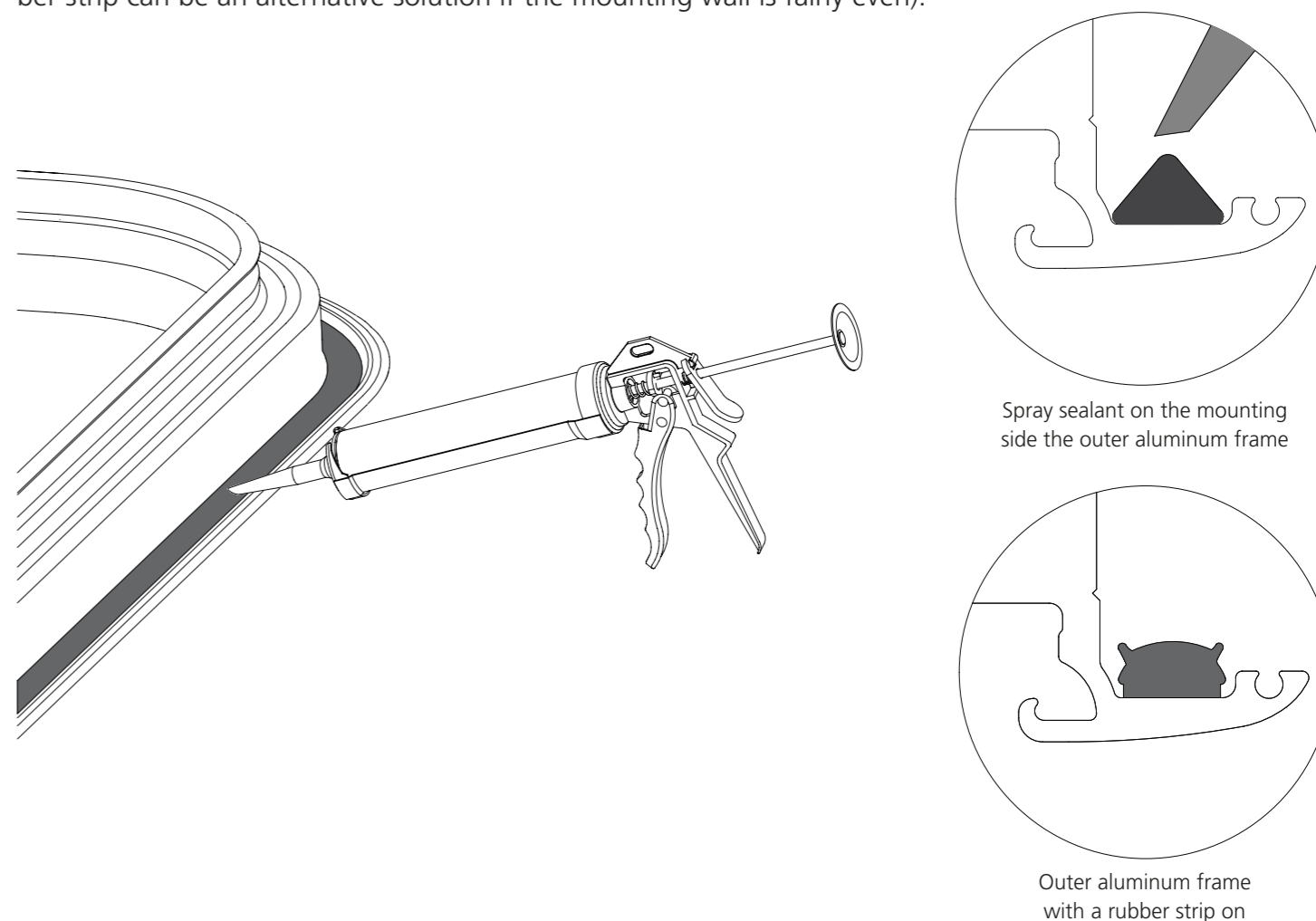

**Schritt 3:**

Mount the window and the mounting frame from inside and outside respectively of the vehicle, and fix them on the wall with cross recessed pan head tapping screws (see the Table Step 1).

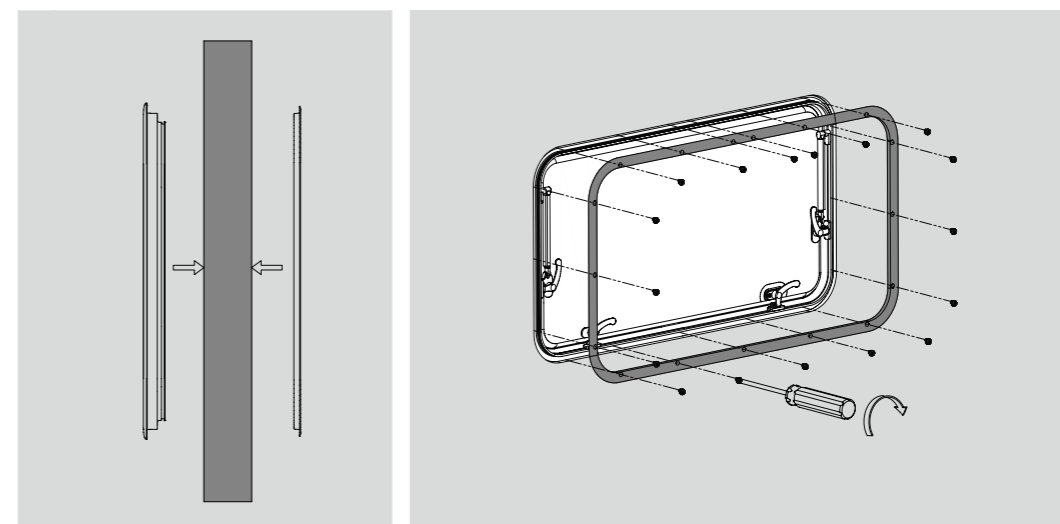

The frame body should keep align with the holes, and the gaps around should be identical.

## DISPOSAL INSTRUCTIONS



From the date of transposition of the European Directive 2012/19/EU into national law, the following applies: Electrical and electronic equipment may not be disposed of with household waste. The consumer is legally obliged to return electrical and electronic equipment at the end of its life to the public collection points set up for this purpose or to the point of sale. Details are regulated by the respective national law. The symbol on the product, the instructions for use or the packaging indicates these regulations. By recycling, material recovery or other forms of recovery of old appliances, you are making an important contribution to the protection of our environment.

## WARRANTY

Every Berger product is thoroughly inspected and tested before it leaves the factory. The warranty begins with the purchase of the unit and lasts 24 months. Please prove this point in time with the proof of purchase (sales slip, invoice, delivery note, etc.). Please keep these documents in a safe place. If the unit needs to be repaired, take it to your specialist dealer or send it there.

## Disclaimer

Fritz Berger GmbH does not accept any liability or warranty for damage resulting from improper installation, assembly and improper use of the product or failure to observe the operating instructions and/or safety instructions.

## EU DECLARATION OF CONFORMITY

With the CE mark, Fritz Berger GmbH declares that this product complies with the basic requirements and other relevant regulations of the EU directive.

## CUSTOMER SERVICE / WARRANTY

All Berger products are manufactured according to the strictest quality criteria and Berger guarantees that the units are delivered in perfect condition. Berger grants the statutory warranty of 2 years on production and material defects that were present at the time of delivery of the product. The warranty does not apply to defects resulting from natural wear and tear, improper use, opening of the appliance, modifications to the appliance, lack of maintenance or failure to observe these instructions. Any use of the product is at your own risk. A warranty claim can only be accepted if a copy of the purchase receipt is enclosed when the product is returned. The warranty shall in no case exceed the value of the product. In all other respects, the General Terms and Conditions of Fritz Berger GmbH shall apply. By putting the product into operation, you accept the above conditions and assume full responsibility arising from the use of this product.

The values given by Berger for weight, size or technical data are to be understood as approximate values and not a formal obligation for this information.

Technical changes, which are made in the interest of the product even without notice, may also result in other values.

If you have any questions about your Berger product after your purchase or during operation, please contact the seller of the product. He will explain the further procedure to you. If the seller is unable to help you, please contact Berger.

Please contact us in advance by e-mail with information and explanation of the problem, possibly with pictures. Should it happen that you would like to send a product to us, please note the following instructions for quick processing:

If possible, use the original packaging as a shipping box. If you no longer have the original packaging, please ensure adequate protection against transport damage with suitable (UN-certified) packaging. If the goods are not shipped in the original packaging or UN-certified packaging, we must charge for the new packaging when the product is returned. Shipment is at the sender's own risk.

Please enclose the following with the return shipment:

- Copy of the invoice
- Reason for the return
- An exact and detailed description of the fault

Service contact for questions and address for returns:

Fritz Berger GmbH  
Fritz-Berger-Str. 1  
92318 Neumarkt  
GERMANY  
Phone: +49 (0)9181 / 330 - 100  
Mail: [service@fritz-berger.de](mailto:service@fritz-berger.de)

When contacting us directly, please have your customer or invoice number and the item number ready.

COMPOSANTS.....	18
PRÉCAUTIONS .....	19
UTILISATION DE LA FENÊTRE .....	20
DONNÉES TECHNIQUES .....	21
CONTENU DE LA LIVRAISON .....	21
INSTALLATION.....	22
INSTRUCTIONS D'ÉLIMINATION.....	24
GARANTIE .....	24
CLAUDE DE NON-RESPONSABILITÉ .....	24
DÉCLARATION DE CONFORMITÉ DE L'UE.....	24
SERVICE À LA CLIENTÈLE / GARANTIE .....	24

## COMPOSANTS

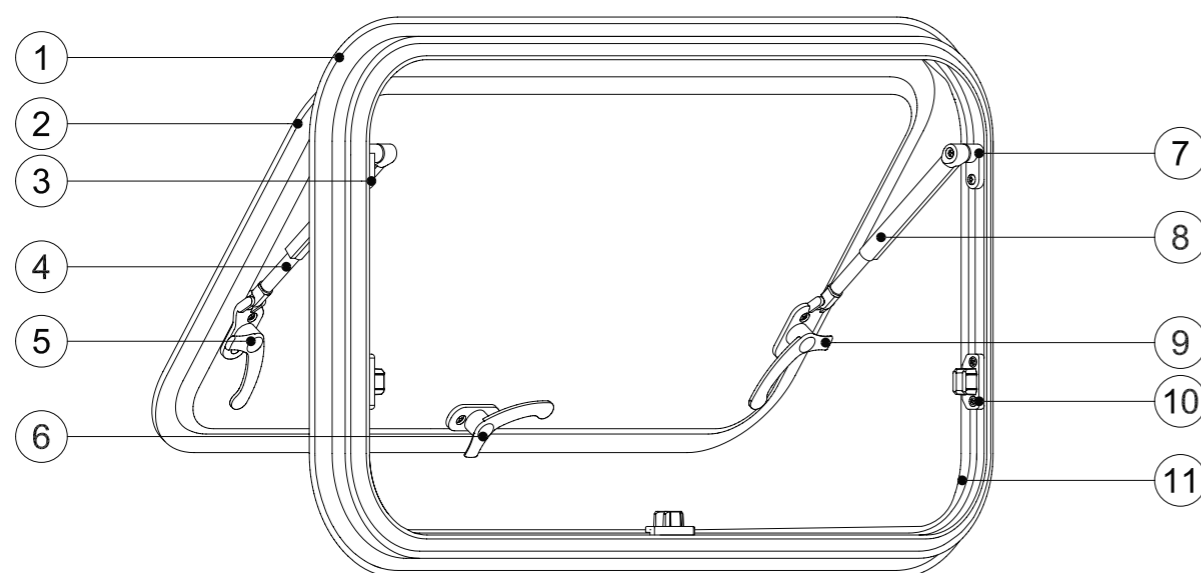





- 1) Cadre externe en aluminium
- 2) Verre acrylique double couche
- 3) Fixation de l'exposant gauche
- 4) Entretoise gauche
- 5) Siège de l'entretoise gauche
- 6) Arrêteur inférieur

- 7) Fixation droite de l'exposant
- 8) Entretoise droite
- 9) Siège de l'entretoise droite
- 10) Poignée support siège
- 11) Bande de caoutchouc

Veillez lire ce manuel avant le montage et effectuer le montage en respectant scrupuleusement les instructions. Conservez soigneusement le manuel après l'avoir lu. Veuillez respecter les avertissements et les précautions de sécurité en cas de blessure ou de perte financière pour les utilisateurs ou d'autres personnes.

## Signes et significations correspondantes

-  Attention ! Il est possible de provoquer des blessures graves ou des dommages.
-  Attention ! Il est possible de provoquer des dommages si les instructions ne sont pas respectées lors de l'utilisation.
-  Ce signe signifie qu'une telle opération est interdite.
-  Ce signe signifie une remarque sur des informations connexes.

 **AVERTISSEMENT!**

1. Le montage de ce produit doit être effectué par des professionnels dans la mesure du possible.
2. Le fabricant n'assumera aucune responsabilité si le produit, endommagé par des forces extérieures, est remonté sans l'autorisation expresse du fabricant. par des forces extérieures, est remonté sans l'autorisation expresse du fabricant.
3. Veuillez fermer la fenêtre avant de conduire le véhicule. Dans le cas contraire, la vitre pourrait être endommagée pendant la conduite.

 **ATTENTION!**

1. En cas de dysfonctionnement, veuillez consulter votre revendeur pour trouver une solution.
2. Vérifiez que la vitre est correctement verrouillée avant de prendre la route et de commencer votre voyage.
3. N'ouvrez pas la vitre en grand pendant la conduite ou par temps de forte brise ou de forte pluie. Ne quittez pas le véhicule lorsque la vitre est ouverte.
4. Assurez-vous que toutes les poignées en bas et aux deux extrémités sont verrouillées dans la position correspondante et que la fenêtre est complètement verrouillée lorsque vous la fermez.

## UTILISATION DE LA FENÊTRE

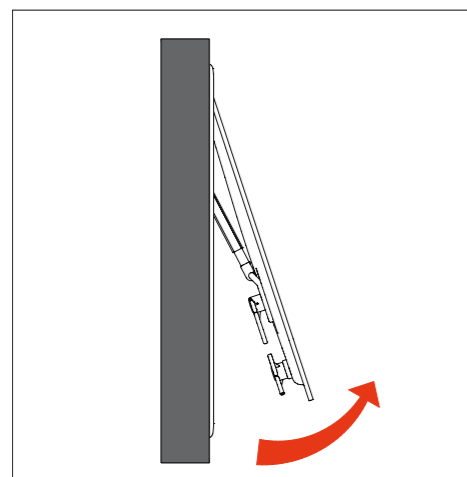

Ouvrir la fenêtre

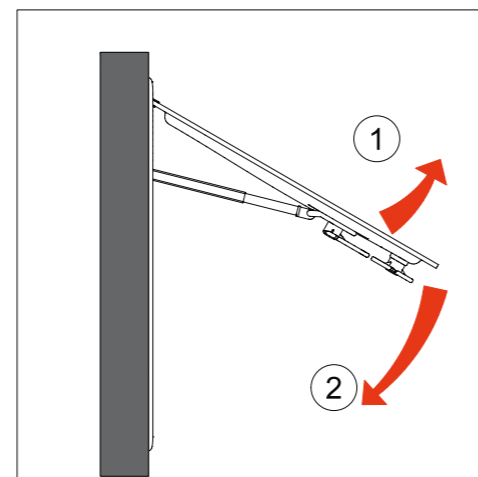

Fermer la fenêtre

**Entretoise mécanique:**

1. Instructions d'ouverture : déverrouillez toutes les poignées et poussez la fenêtre vers l'extérieur jusqu'à ce que vous entendiez des clics provenant des jambes de force aux deux extrémités, indiquant que la fenêtre a atteint le degré d'ouverture défini.
2. Instruction de glaçage : poussez légèrement la fenêtre vers l'extérieur, puis tirez-la vers l'arrière et verrouillez toutes les poignées.

**Entretoise en continu:**

1. Instructions d'ouverture : déverrouillez toutes les poignées et poussez la fenêtre vers l'extérieur jusqu'à ce qu'elle s'arrête dans la position souhaitée. La fenêtre est ouverte au maximum comme si elle ne pouvait plus être poussée vers l'extérieur.
2. Instruction pour le glaçage : tirez directement la fenêtre vers l'arrière et déverrouillez toutes les poignées.

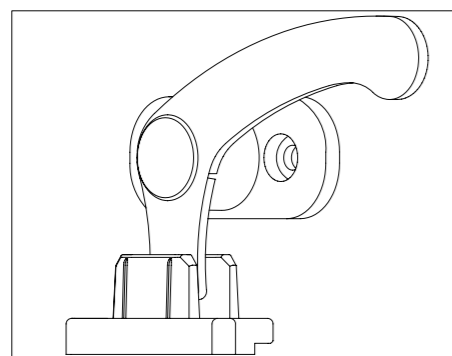

Niveau 1

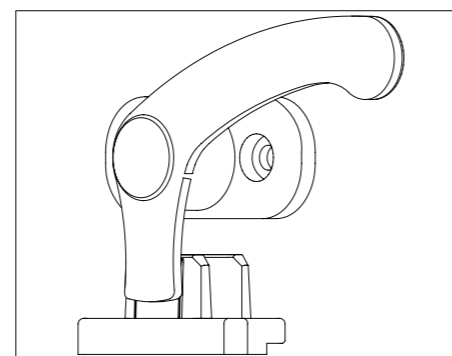

Niveau 2

Niveau 1: L'extrémité de verrouillage de la poignée est bloquée au milieu de deux déflecteurs du siège d'appui, ce qui indique que la fenêtre n'est pas complètement fermée pour le moment et qu'un espace subsiste.

Niveau 2: L'extrémité de verrouillage de la poignée est bloquée sur le déflecteur intérieur du siège d'appui, ce qui indique que la fenêtre est complètement fermée à ce moment-là et qu'il n'y a pas d'interstice.



Assurez-vous que toutes les poignées sont verrouillées avant de prendre la route !

## DONNÉES TECHNIQUES

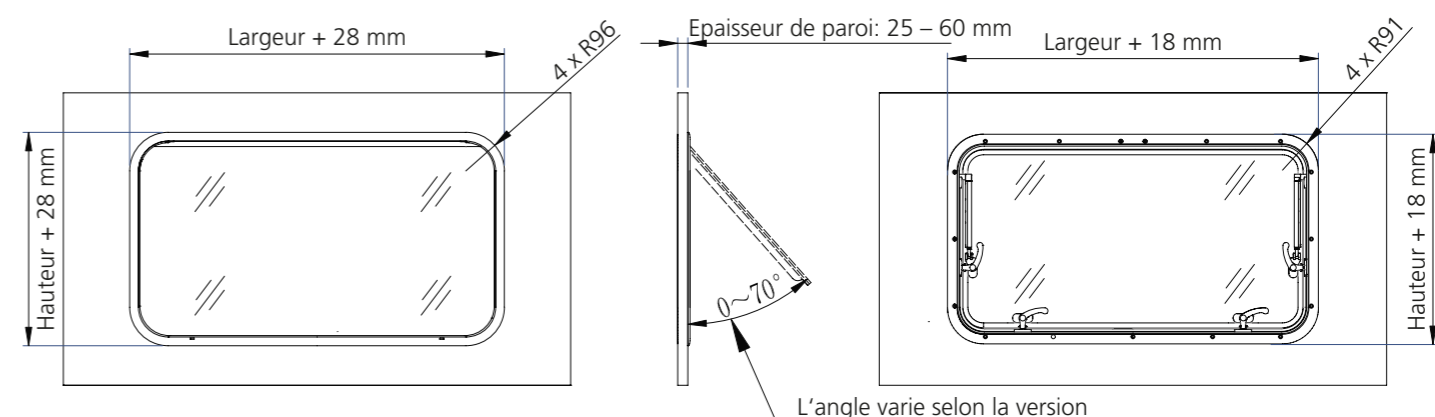

L'angle varie selon la version

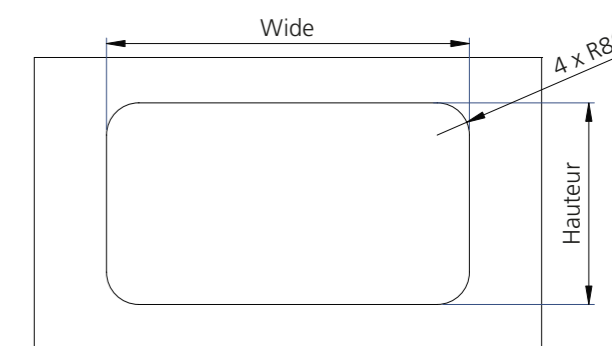
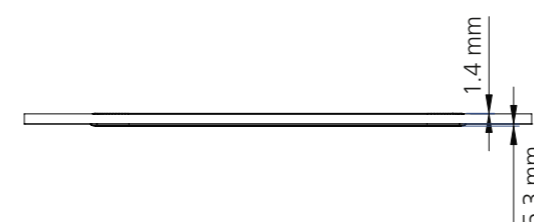
**Versions:**

Numéro d'article	Dimensions	Numéro d'article	Dimensions
364850	300 x 500 mm	231361	800 x 450 mm
795331	500 x 450 mm	395981	900 x 450 mm
387076	700 x 300 mm	745653	900 x 500 mm
711588	700 x 400 mm	423604	900 x 550 mm
304475	700 x 500 mm	651235	1000 x 500 mm

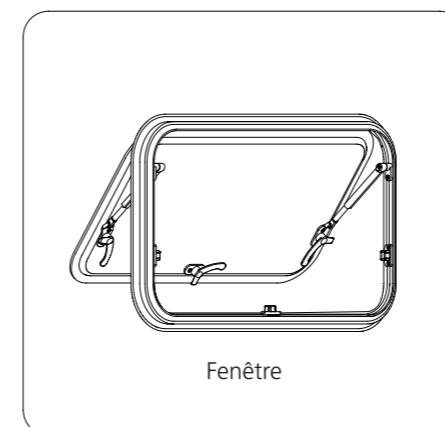
**CONTENU DE LA LIVRAISON**

Fenêtre

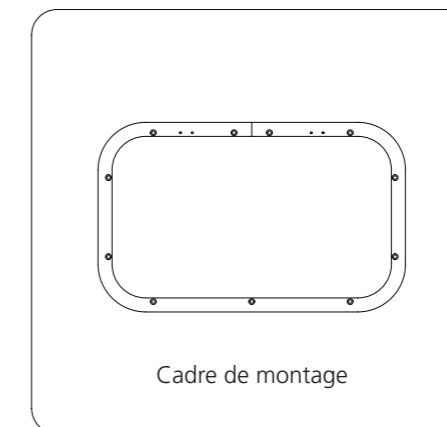



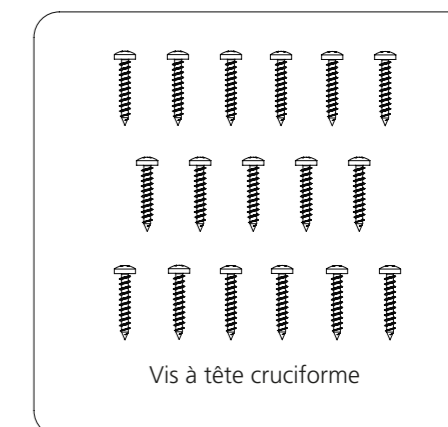

Cadre de montage



Vis à tête cruciforme

**Étape 1:**

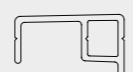
Taraudage des trous de montage sur la coque du véhicule, où l'épaisseur autour des trous doit être supérieure à 30 mm pour garantir une fixation solide, conformément aux dimensions des trous indiquées dans la section „Dimensions de montage“.

Épaisseur de paroi	vis à tôle appropriées	Cadre de montage
25 - 28 mm	ST4.0*12	 LX6087
29 - 32 mm	ST4.0*14	
33 - 35 mm	ST4.0*18	
36 - 38 mm	ST4.0*12	 LX6334
39 - 42 mm	ST4.0*14	
43 - 45 mm	ST4.0*18	 LXA2191
46 - 48 mm	ST4.0*12	
59 - 52 mm	ST4.0*14	 LX9735
53 - 54 mm	ST4.0*18	
55 - 60 mm	ST4.0*16	

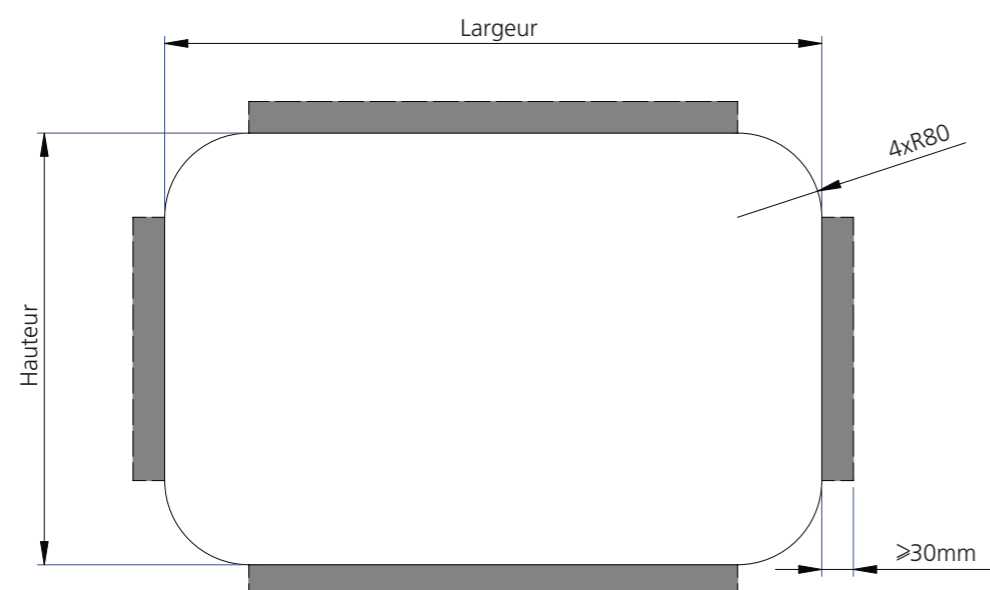

Une spécification correcte doit être adoptée en cas de pénétration dans le corps du cadre, ce qui endommagerait le produit.

**Étape 2:**

Vaporiser uniformément un cercle de produit d'étanchéité sur la face de montage du FAW (un cadre extérieur en aluminium muni d'une bande de caoutchouc peut constituer une solution alternative si la paroi de montage est relativement plane).

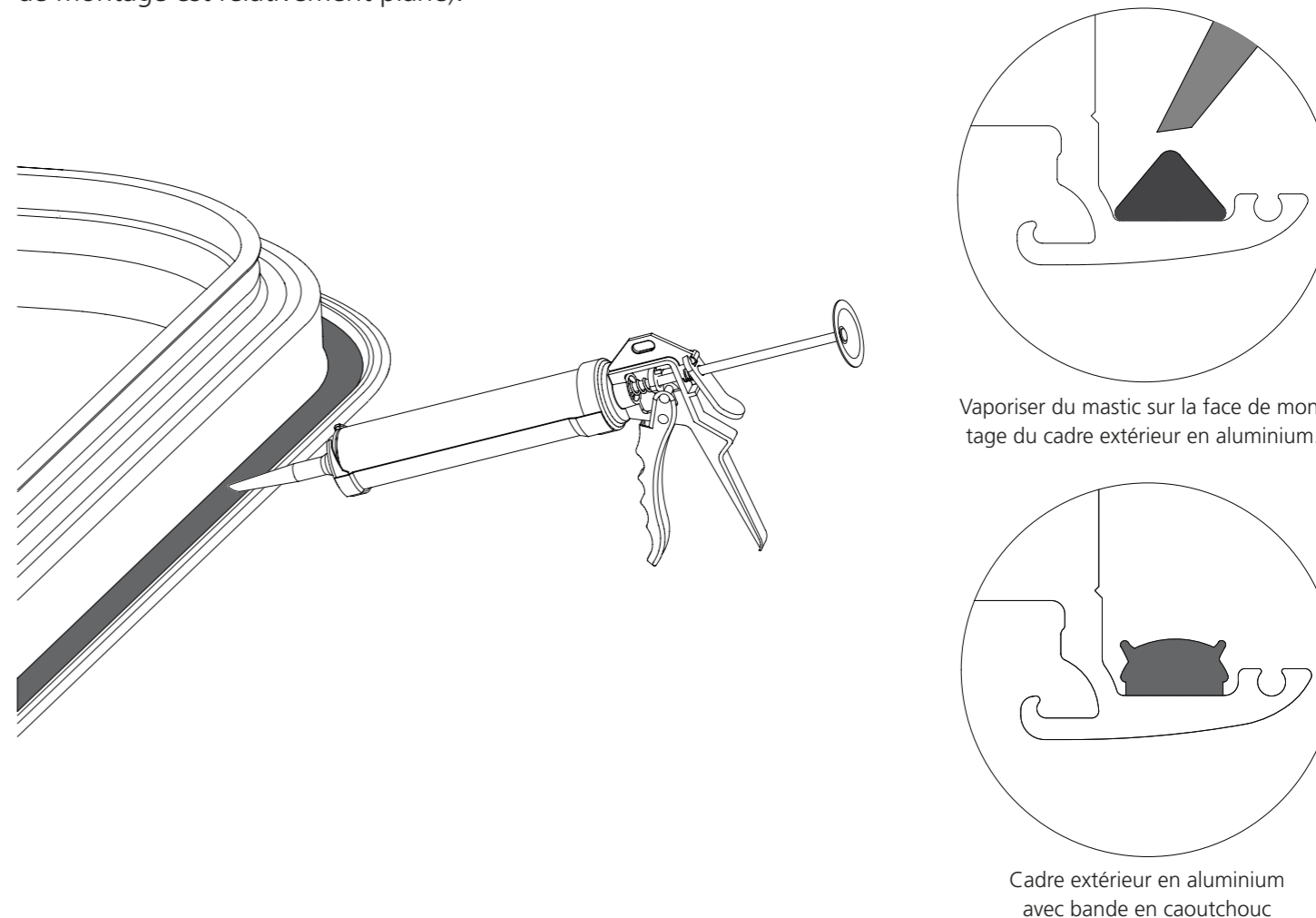
**Étape 3:**

Montez la fenêtre et le cadre de montage à l'intérieur et à l'extérieur du véhicule respectivement, et fixez-les au mur à l'aide de vis à tête cylindrique cruciforme (voir le tableau de l'étape 1).

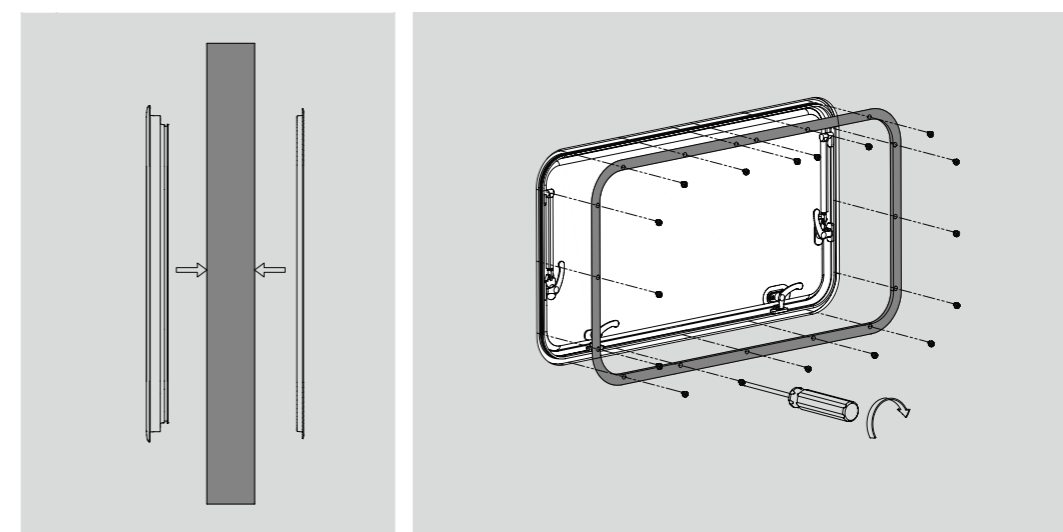

Le corps du cadre doit rester aligné sur les trous et les espaces autour doivent être identiques.

Ce produit est construit avec une batterie au lithium originale de haute qualité, sans effet de mémoire, de grande capacité et durable. Cependant, nous recommandons aux utilisateurs de l'utiliser à une température comprise entre 10 et 30°C afin d'obtenir une capacité de charge optimale.

Si l'appareil n'a pas été utilisé pendant une longue période, veuillez débrancher le câble avant de le ranger.

Pour prolonger la durée de vie du produit (batterie au lithium), il est préférable de le charger une fois dans les 3 mois, et au moins une fois dans les 6 mois.

### INSTRUCTIONS D'ÉLIMINATION



À compter de la date de transposition de la directive européenne 2012/19/UE en droit national, les dispositions suivantes s'appliquent : Les équipements électriques et électroniques ne peuvent pas être jetés avec les déchets ménagers. Le consommateur est légalement tenu de rapporter les équipements électriques et électroniques en fin de vie aux points de collecte publics prévus à cet effet ou au point de vente. Les détails sont régis par la législation nationale respective. Le symbole figurant sur le produit, le mode d'emploi ou l'emballage indique ces réglementations. Par le recyclage, la récupération des matériaux ou d'autres formes de valorisation des vieux appareils, vous apportez une contribution importante à la protection de notre environnement.

### GARANTIE

Chaque produit Berger est soigneusement inspecté et testé avant de quitter l'usine. La garantie commence à l'achat de l'appareil et dure 24 mois. Veuillez prouver ce moment à l'aide de la preuve d'achat (ticket de caisse, facture, bon de livraison, etc.). Veuillez conserver ces documents dans un endroit sûr. Si l'appareil doit être réparé, apportez-le chez votre revendeur spécialisé ou envoyez-le.

### AVIS DE NON-RESPONSABILITÉ

Fritz Berger GmbH n'accepte aucune responsabilité ou garantie pour les dommages résultant d'une installation, d'un montage et d'une utilisation incorrects du produit ou du non-respect des instructions d'utilisation et/ou des consignes de sécurité.

### DÉCLARATION DE CONFORMITÉ UE

Avec le marquage CE, Fritz Berger GmbH déclare que ce produit est conforme aux exigences de base et aux autres réglementations pertinentes de la directive européenne.

### SERVICE CLIENTÈLE / GARANTIE

Tous les produits Berger sont fabriqués selon les critères de qualité les plus stricts et Berger garantit que les appareils sont livrés en parfait état. Berger accorde la garantie légale de 2 ans sur les défauts de production et de matériaux qui étaient présents au moment de la livraison du produit. La garantie ne s'applique pas aux défauts résultant de l'usure naturelle, d'une utilisation inappropriée, de l'ouverture de l'appareil, de modifications apportées à l'appareil, d'un manque d'entretien ou du non-respect de ces instructions. Toute utilisation du produit se fait à vos propres risques. Une demande de garantie ne peut être acceptée que si une copie de la facture d'achat est jointe au retour du produit. La garantie ne peut en aucun cas dépasser la valeur du produit. Pour le reste, les conditions générales de Fritz Berger GmbH s'appliquent.

En mettant le produit en service, vous acceptez les conditions ci-dessus et assumez l'entière responsabilité découlant de l'utilisation de ce produit.

Les valeurs indiquées par Berger pour le poids, la taille ou les données techniques doivent être comprises comme des valeurs approximatives et non comme une obligation formelle pour ces informations.

Les modifications techniques, qui sont apportées dans l'intérêt du produit même sans préavis, peuvent également entraîner d'autres valeurs.

Si vous avez des questions sur votre produit Berger après l'achat ou pendant son utilisation, veuillez contacter le vendeur du produit. Il vous expliquera la procédure à suivre. Si le vendeur n'est pas en mesure de vous aider, veuillez contacter Berger.

Veillez nous contacter au préalable par e-mail avec des informations et une explication du problème, éventuellement avec des photos. Si vous souhaitez nous envoyer un produit, veuillez suivre les instructions suivantes pour un traitement rapide :

Si possible, utilisez l'emballage d'origine comme boîte d'expédition. Si vous ne disposez plus de l'emballage d'origine, veillez à assurer une protection adéquate contre les dommages liés au transport avec un emballage approprié (certifié UN). Si la marchandise n'est pas expédiée dans l'emballage d'origine ou dans un emballage certifié UN, nous devons facturer le nouvel emballage lors du retour du produit. L'envoi se fait aux risques et périls de l'expéditeur.

Veillez joindre les éléments suivants à votre envoi de retour:

- Copie de la facture
- Motif du retour
- Une description exacte et détaillée du problème.

Contact du service pour les questions et adresse pour les retours:

Fritz Berger GmbH  
Fritz-Berger-Str. 1  
92318 Neumarkt  
GERMANY  
Téléphone: +49 (0)9181 / 330 - 100  
Mail: service@fritz-berger.de

Si vous nous contactez directement, veuillez avoir à portée de main votre numéro de client ou de facture ainsi que le numéro de l'article.

COMPONENTI.....	26
ATTENZIONE .....	27
UTILIZZO DELLA FINESTRA.....	27
DATI TECNICI.....	29
AMBITO DI FORNITURA.....	29
INSTALLAZIONE.....	30
ISTRUZIONI PER LO SMALTIMENTO.....	32
GARANZIA.....	32
DICHIARAZIONE DI NON RESPONSABILITÀ .....	32
DICHIARAZIONE DI CONFORMITÀ UE.....	32
SERVIZIO CLIENTI / GARANZIA .....	32



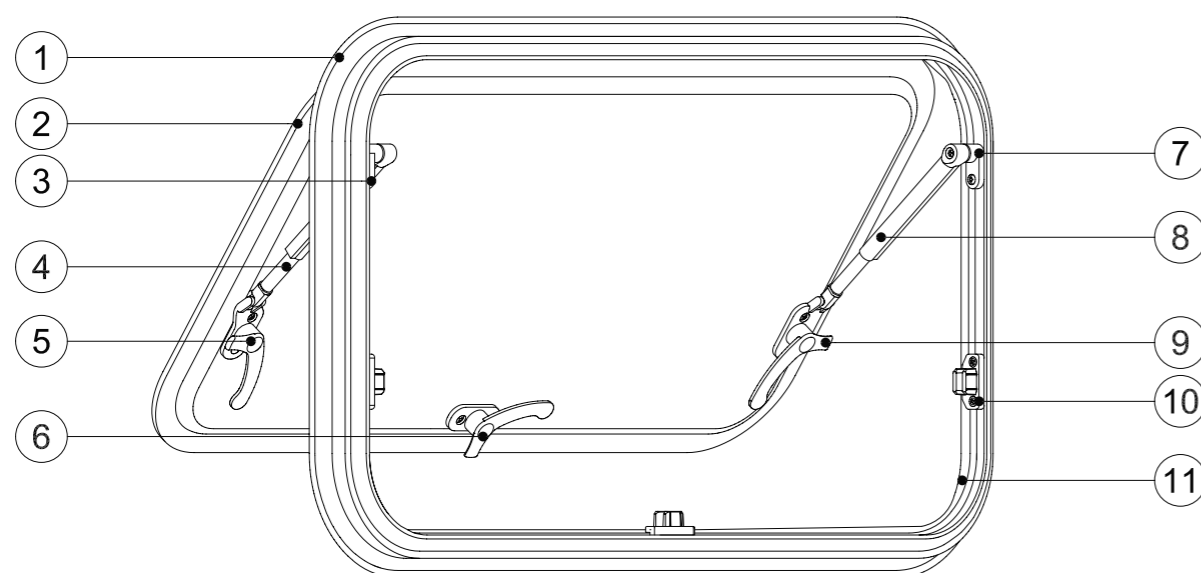

## COMPONENTI



- |   |   |
|---|---|
| 1) Telaio esterno in alluminio          | 7) Montaggio giusto dell'espositore     |
| 2) Vetro acrilico a doppio strato       | 8) Puntone destro                       |
| 3) Montaggio dell'espositore a sinistra | 9) Sede del montante destro             |
| 4) Puntone sinistro                     | 10) Sedile con supporto per la maniglia |
| 5) Sede del montante sinistro           | 11) Striscia di gomma                   |
| 6) Freno inferiore                      |   |

Prima di procedere al montaggio, leggere attentamente il presente manuale ed eseguire il montaggio seguendo scrupolosamente le istruzioni. Conservare correttamente il manuale dopo la lettura. Rispettare le avvertenze di sicurezza e le precauzioni in caso di lesioni o danni economici all'utente o a terzi.

## Segni e significati corrispondenti

-  Attenzione! È possibile causare gravi lesioni o danni.
-  Attenzione! È possibile che si verifichino danni se non si seguono le istruzioni per l'uso.
-  Questo segno significa che tale operazione è vietata.
-  Questo segno indica un'osservazione sulle informazioni correlate.

 AVVERTENZE!

1. Il montaggio di questo prodotto deve essere eseguito, per quanto possibile, da professionisti.
2. Il produttore non si assume alcuna responsabilità se il prodotto, danneggiato da forze esterne, viene rimontato senza l'espressa autorizzazione del produttore.
3. Chiudere il finestrino prima di guidare il veicolo. In caso contrario, il finestrino potrebbe danneggiarsi durante la guida.

 ATTENZIONE!

1. In caso di malfunzionamento, rivolgersi al concessionario per qualsiasi soluzione.
2. Prima di partire e di iniziare il viaggio, verificare che il finestrino sia stato bloccato correttamente.
3. Non aprire il finestrino in modo eccessivo durante la guida o in caso di forte brezza o pioggia battente. Non lasciare il veicolo quando il finestrino è aperto.
4. Verificare che tutte le maniglie in basso e alle due estremità siano bloccate in posizione corrispondente e che il finestrino sia completamente bloccato quando lo si chiude.

## UTILIZZO DELLA FINESTRA

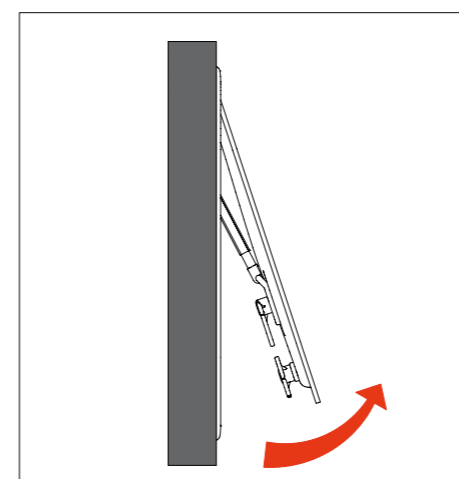

Aprire la finestra

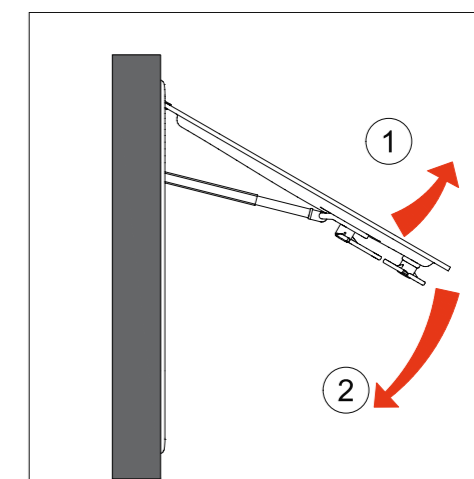

Chiudere la finestra

**Puntone meccanico:**

1. Istruzioni per l'apertura: sbloccare tutte le maniglie e spingere la finestra verso l'esterno finché non si sentono gli scatti dei montanti alle due estremità, a indicare che la finestra ha raggiunto il grado di apertura impostato.
2. Istruzioni per l'apertura: spingere leggermente la finestra verso l'esterno, quindi tirarla indietro e bloccare tutte le maniglie.

**Puntone senza gradini:**

1. Istruzioni per l'apertura: sbloccare tutte le maniglie e spingere la finestra verso l'esterno finché non si ferma nella posizione desiderata. La finestra viene aperta al massimo, come se non potesse più essere spinta verso l'esterno.
2. Istruzioni per l'apertura: tirare direttamente indietro la finestra e sbloccare tutte le maniglie.

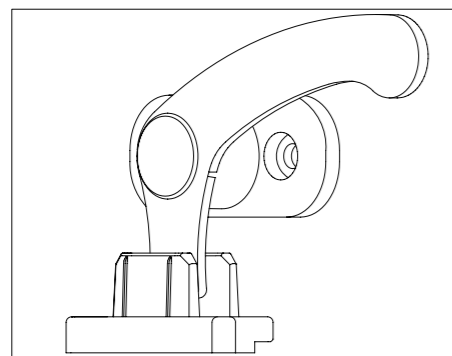

Livello 1

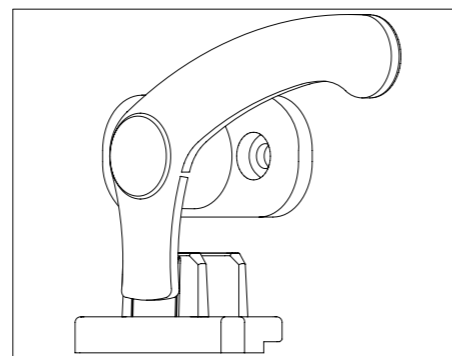

Livello 2

Livello 1: L'estremità di chiusura della maniglia è bloccata al centro di due piastre divisorie del sedile di supporto, il che indica che la finestra non è completamente chiusa al momento e che rimane una fessura.

Livello 2: L'estremità di chiusura della maniglia è bloccata sulla piastra interna del deflettore del sedile di supporto, a indicare che la finestra è completamente chiusa e non c'è alcuna fessura.

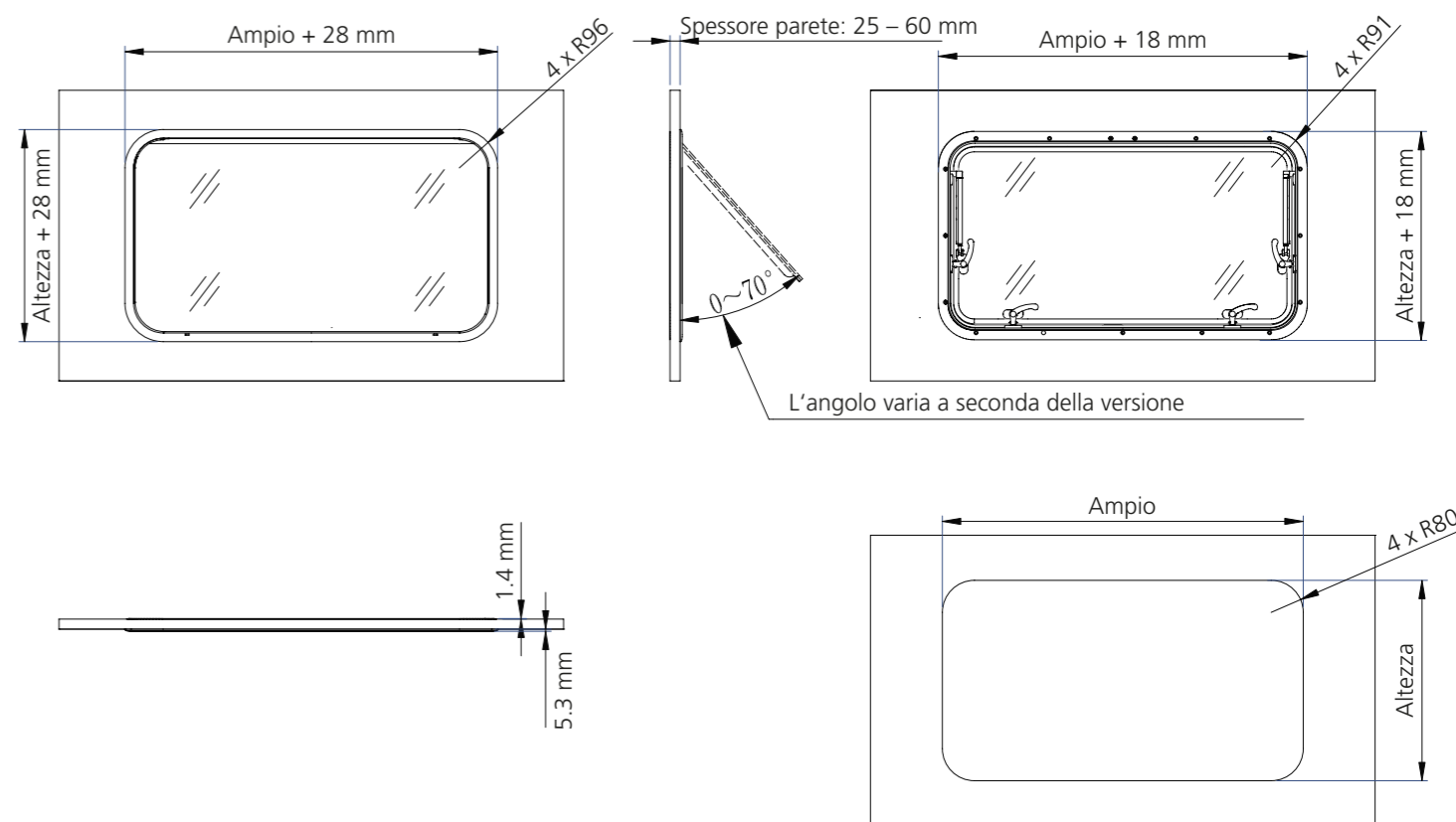

Assicurarsi che tutte le maniglie siano bloccate prima di partire!

**DATI TECNICI****Versions:**

Numero articolo	Dimensioni	Numero articolo	Dimensioni
364850	300 x 500 mm	231361	800 x 450 mm
795331	500 x 450 mm	395981	900 x 450 mm
387076	700 x 300 mm	745653	900 x 500 mm
711588	700 x 400 mm	423604	900 x 550 mm
304475	700 x 500 mm	651235	1000 x 500 mm

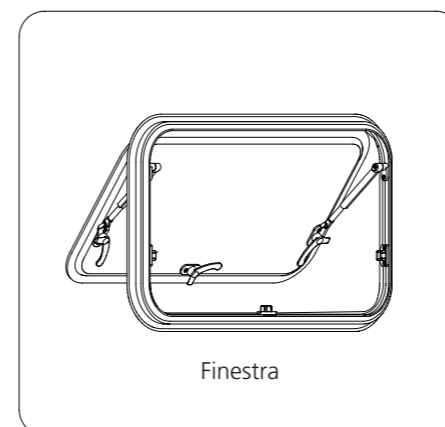
**AMBITO DI CONSEGNA**

Finestra





Telaio di montaggio



Viti autofilettanti con testa a croce

**Passo 1:**

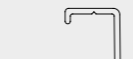
Fori di montaggio filettati sulla scocca del veicolo, dove lo spessore intorno ai fori deve essere superiore a 30 mm per garantire un montaggio solido, come da dimensioni dei fori indicate in „Dimensioni di montaggio“.

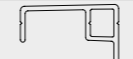
Spessore parete	viti autofilettanti adatte	Telaio di montaggio
25 - 28 mm	ST4.0*12	 LX6087
29 - 32 mm	ST4.0*14	
33 - 35 mm	ST4.0*18	
36 - 38 mm	ST4.0*12	 LX6334
39 - 42 mm	ST4.0*14	
43 - 45 mm	ST4.0*18	
46 - 48 mm	ST4.0*12	 LXA2191
49 - 52 mm	ST4.0*14	
53 - 54 mm	ST4.0*18	
55 - 60 mm	ST4.0*16	 LX9735

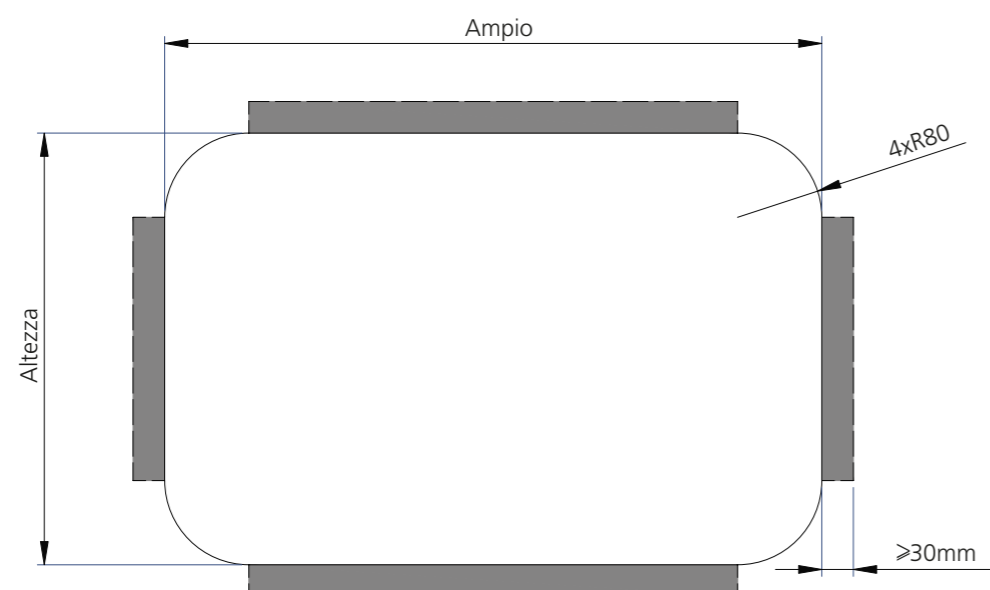

È necessario adottare le specifiche corrette in caso di penetrazione nel corpo del telaio, con conseguenti danni al prodotto.

**Passo 2:**

Spruzzare un cerchio di sigillante in modo uniforme sul lato di montaggio del FAW (un prodotto esterno in alluminio con striscia di gomma può essere una soluzione alternativa se la parete di montaggio è abbastanza uniforme).

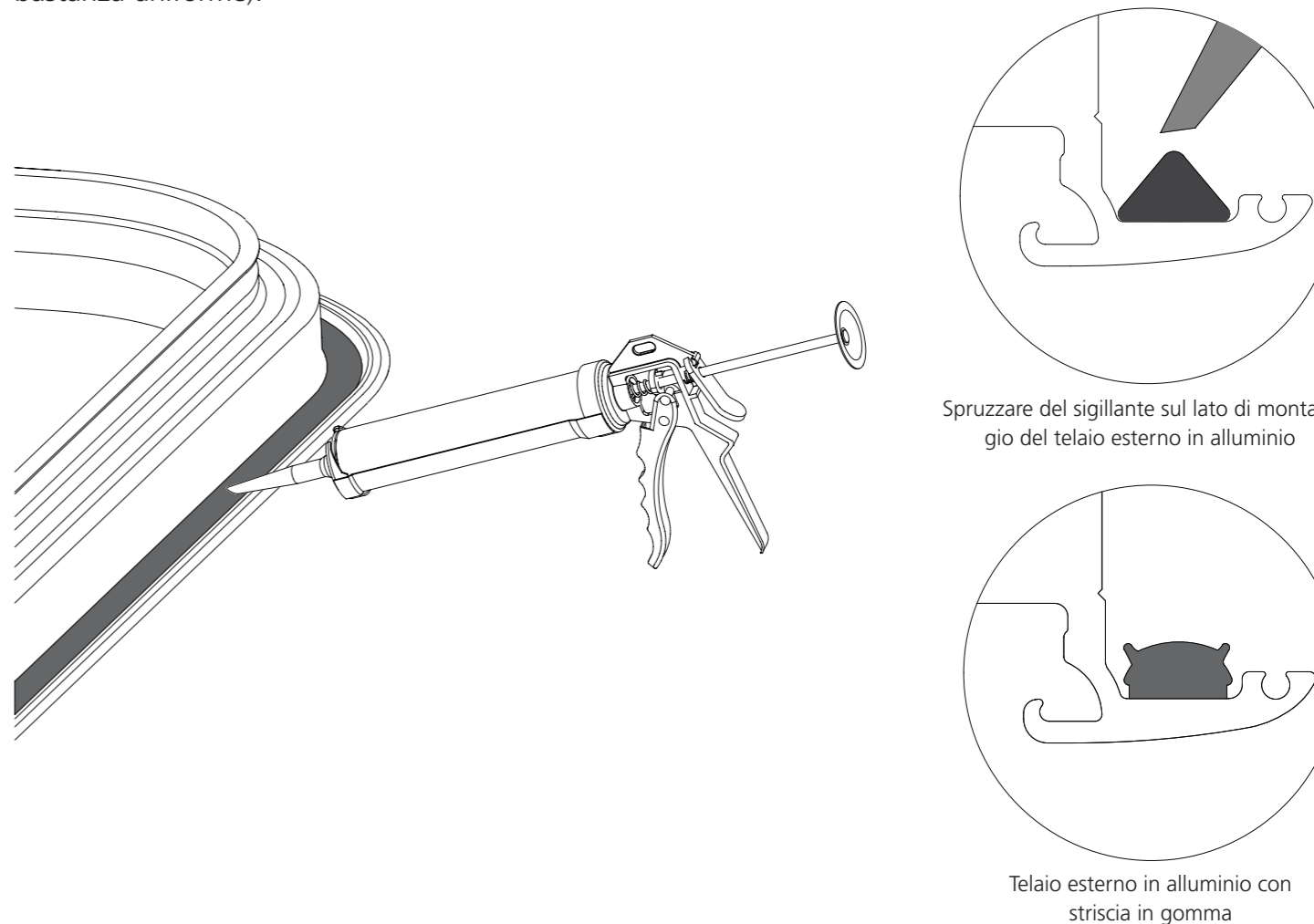
**Passo 3:**

Montare il finestrino e il telaio di montaggio rispettivamente dall'interno e dall'esterno del veicolo e fissarli alla parete con viti autofilettanti a testa cilindrica con intaglio a croce (vedere la tabella fase 1).

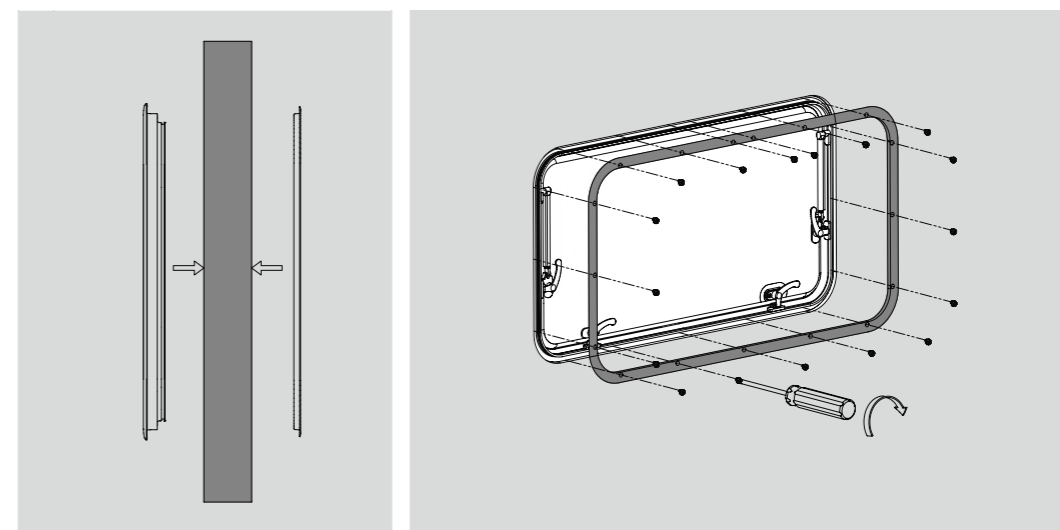

Il corpo del telaio deve rimanere allineato con i fori e gli spazi intorno devono essere identici.

## ISTRUZIONI PER LO SMALTIMENTO

 A partire dalla data di recepimento della Direttiva europea 2012/19/UE nel diritto nazionale, si applica quanto segue: Le apparecchiature elettriche ed elettroniche non possono essere smaltite insieme ai rifiuti domestici. Il consumatore è obbligato per legge a restituire le apparecchiature elettriche ed elettroniche a fine vita ai punti di raccolta pubblici istituiti a tale scopo o al punto vendita. I dettagli sono regolati dalle rispettive leggi nazionali. Il simbolo sul prodotto, le istruzioni per l'uso o l'imballaggio indicano queste norme. Con il riciclaggio, il recupero dei materiali o altre forme di recupero dei vecchi apparecchi, date un importante contributo alla tutela dell'ambiente.

## GARANZIA

Ogni prodotto Berger viene accuratamente ispezionato e testato prima di lasciare la fabbrica. La garanzia inizia con l'acquisto dell'unità e dura 24 mesi. La garanzia inizia con l'acquisto dell'apparecchio e ha una durata di 24 mesi. Conservare questi documenti in un luogo sicuro. Se l'apparecchio deve essere riparato, portarlo o spedirlo al proprio rivenditore specializzato.

## ESCLUSIONE DI RESPONSABILITÀ

Fritz Berger GmbH non si assume alcuna responsabilità o garanzia per i danni derivanti da un'installazione, un montaggio e un uso improprio del prodotto o dalla mancata osservanza delle istruzioni per l'uso e/o delle norme di sicurezza.

## DICHIARAZIONE DI CONFORMITÀ UE

Con il marchio CE, Fritz Berger GmbH dichiara che questo prodotto è conforme ai requisiti di base e alle altre normative pertinenti della direttiva UE.

## SERVIZIO CLIENTI / GARANZIA

Tutti i prodotti Berger sono realizzati secondo i più severi criteri di qualità e Berger garantisce che le unità vengono consegnate in perfette condizioni. Berger concede la garanzia legale di 2 anni sui difetti di produzione e di materiale presenti al momento della consegna del prodotto. La garanzia non si applica ai difetti derivanti da usura naturale, uso improprio, apertura dell'apparecchio, modifiche all'apparecchio, mancata manutenzione o mancata osservanza delle presenti istruzioni. L'uso del prodotto è a rischio e pericolo dell'utente. Una richiesta di garanzia può essere accettata solo se al momento della restituzione del prodotto viene allegata una copia della ricevuta d'acquisto. La garanzia non potrà in alcun caso superare il valore del prodotto. Per tutti gli altri aspetti, si applicano le Condizioni Generali di Fritz Berger GmbH. Mettendo in funzione il prodotto, l'utente accetta le condizioni di cui sopra e si assume la piena responsabilità derivante dall'uso di questo prodotto.

I valori indicati da Berger per il peso, le dimensioni o i dati tecnici sono da intendersi come valori approssimativi e non costituiscono un obbligo formale per queste informazioni.

Le modifiche tecniche, che vengono apportate nell'interesse del prodotto anche senza preavviso, possono comportare anche altri valori.

Se avete domande sul vostro prodotto Berger dopo l'acquisto o durante il funzionamento, contattate il venditore del prodotto. Egli vi spiegherà la procedura da seguire. Se il venditore non è in grado di aiutarvi, contattate Berger.

Vi preghiamo di contattarci preventivamente via e-mail con informazioni e spiegazioni sul problema, possibilmente con immagini. Nel caso in cui vogliate inviarci un prodotto, vi preghiamo di osservare le seguenti istruzioni per una rapida elaborazione:

Se possibile, utilizzare l'imballaggio originale come scatola di spedizione. Se non si dispone più dell'imballaggio originale, si prega di garantire un'adeguata protezione contro i danni da trasporto con un imballaggio adeguato (certificato UN). Se la merce non viene spedita nell'imballaggio originale o nell'imballaggio certificato UN, al momento della restituzione del prodotto dovremo addebitare il costo del nuovo imballaggio. La spedizione è a rischio e pericolo del mittente.

Si prega di allegare alla spedizione di ritorno quanto segue:

- Copia della fattura
- Motivo della restituzione
- Descrizione esatta e dettagliata del guasto

Contatto del servizio di assistenza per domande e indirizzo per le restituzioni:

Fritz Berger GmbH  
Fritz-Berger-Str. 1  
92318 Neumarkt  
GERMANY  
Telefono: +49 (0)9181 / 330 - 100  
Mail: [service@fritz-berger.de](mailto:service@fritz-berger.de)

Quando ci contattate direttamente, tenete a portata di mano il vostro numero di cliente o di fattura e il numero dell'articolo.

BESTANDDELEN .....	34
VEILIGHEIDSINSTRUCTIES .....	35
GEBRUIK .....	35
TECHNISCHE GEGEVENS .....	37
LEVERINGSOMVANG .....	37
INSTALLATIE .....	38
VERWIJDERINGSINSTRUCTIES .....	40
GARANTIE .....	40
UITSLUITING VAN AANSPRAKELIJKHEID .....	40
EU-CONFORMITEITSVERKLARING .....	40
KLANTENSERVICE / GARANTIE .....	40

## BESTANDDELEN

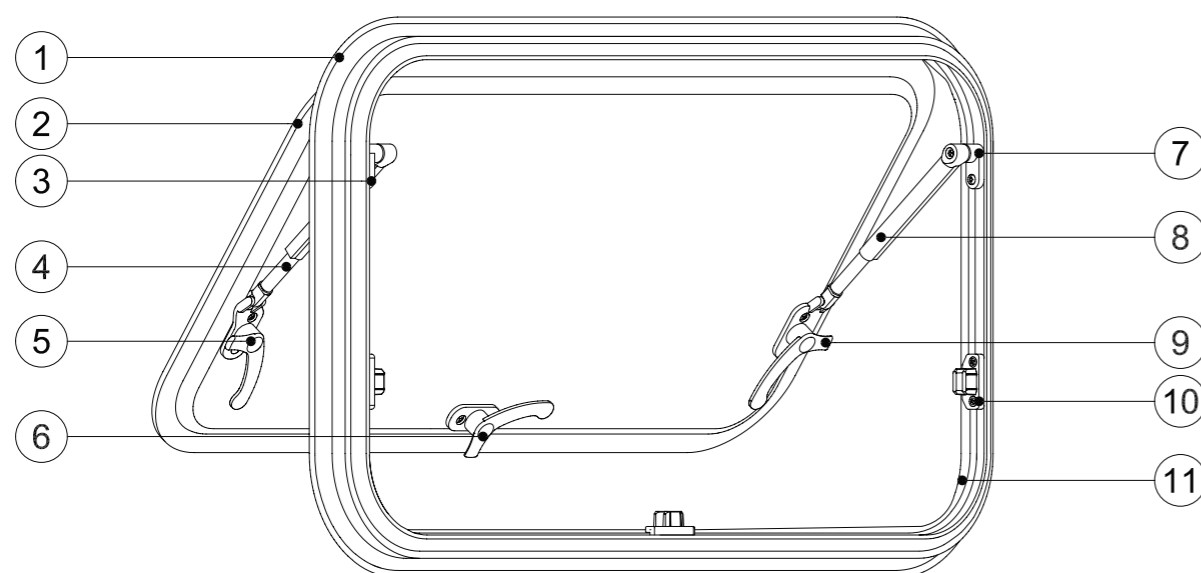





- 1) Aluminium buitenframe
- 2) Dubbel acrylglas
- 3) Linker exposantenmontage
- 4) Standhouder links
- 5) Slot links
- 6) Onderste rem

- 7) Juiste exposantenmontage
- 8) Standhouder rechts
- 9) Slot rechts
- 10) Sluiting
- 11) Rubberdichting

Lees deze instructies voor het monteren en voer de montage strikt volgens de instructies uit. Bewaar de instructies na het lezen op een veilige plaats. Neem de veiligheidswaarschuwingen en voorzorgsmaatregelen in acht om letsel of schade te voorkomen.

## Tekens en hun betekenis

-  Let op! Er kan ernstig letsel of schade ontstaan.
-  Let op! Als de instructies niet worden opgevolgd, kan er schade ontstaan.
-  Dit teken betekent dat een dergelijke handeling verboden is.
-  Dit teken betekent een verwijzing naar gerelateerde informatie.

 **WAARSCHUWING!**

1. De montage van dit product moet indien mogelijk worden uitgevoerd door vakmensen.
2. De fabrikant aanvaardt geen verantwoordelijkheid als het product, dat beschadigd is door externe krachten, opnieuw wordt geïnstalleerd zonder de uitdrukkelijke toestemming van de fabrikant. Beschadigd door externe krachten opnieuw wordt geïnstalleerd zonder de uitdrukkelijke toestemming van de fabrikant.
3. Sluit de ruit voordat u met het voertuig gaat rijden. Anders kan de ruit worden beschadigd tijdens de rit.

 **ATTENTIE!**

1. Neem contact op met uw dealer als er een storing optreedt.
2. Controleer voordat u wegrijdt of de ruit goed vergrendeld is.
3. Open de ruit niet te ver tijdens het rijden of bij harde wind of hevige regen. Verlaat de auto niet als de ruit openstaat.
4. Zorg ervoor dat alle hendels aan de onderkant en aan beide uiteinden in de juiste stand vergrendeld zijn en dat de ruit volledig vergrendeld is wanneer deze gesloten is.

## GEBRUIK

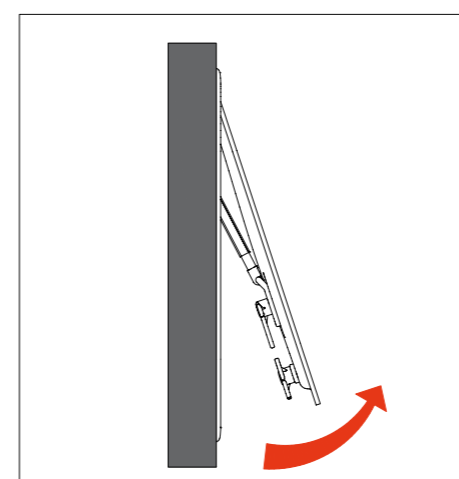

Ventilatieraam openen

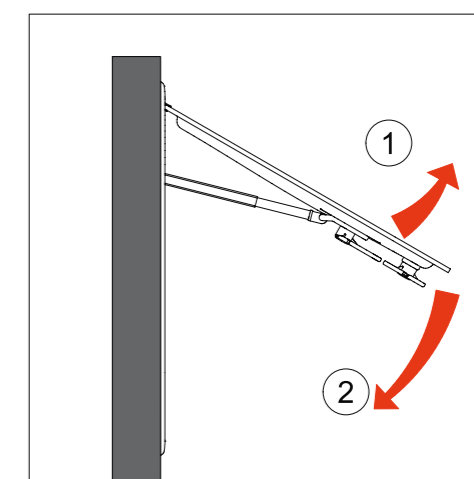

Ventilatieraam sluiten

**Mechanische standhouder:**

1. Openingsinstructie: ontgrendel alle handgrepen en duw het raam naar buiten totdat u een klik hoort van de steunen aan beide uiteinden, wat aangeeft dat het raam de ingestelde openingsgraad heeft bereikt.
2. Sluitprocedure: Duw het raam een stukje naar buiten, trek het dan terug en vergrendel het, trek het vervolgens naar achteren en vergrendel alle handgrepen.

**Traploze standhouder:**

1. Openingsinstructie: Ontgrendel alle handgrepen en duw het raam naar buiten tot de gewenste aanslag naar buiten tot de gewenste aanslag. Het raam is zover open als het kan gaan wanneer het niet meer naar buiten kan worden geduwd.
2. Sluitprocedure: Trek het raam direct naar achteren en vergrendel alle handgrepen.

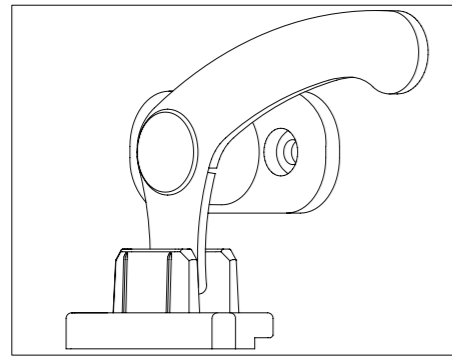

Level 1

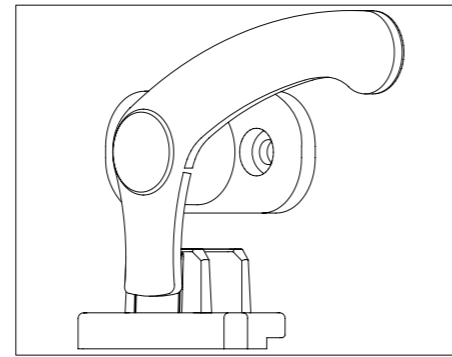

Level 2

Level 1: Het vergrendelingsuiteinde van de handgreep zit in het midden van twee schotten van de steunzitting, wat aangeeft dat het raam op dit moment niet volledig gesloten is en er een opening overblijft.

Level 2: Het vergrendelingsuiteinde van de handgreep zit vast aan de binnenste keil van de steunzitting, wat aangeeft dat het raam op dat moment volledig gesloten is en er geen opening is.

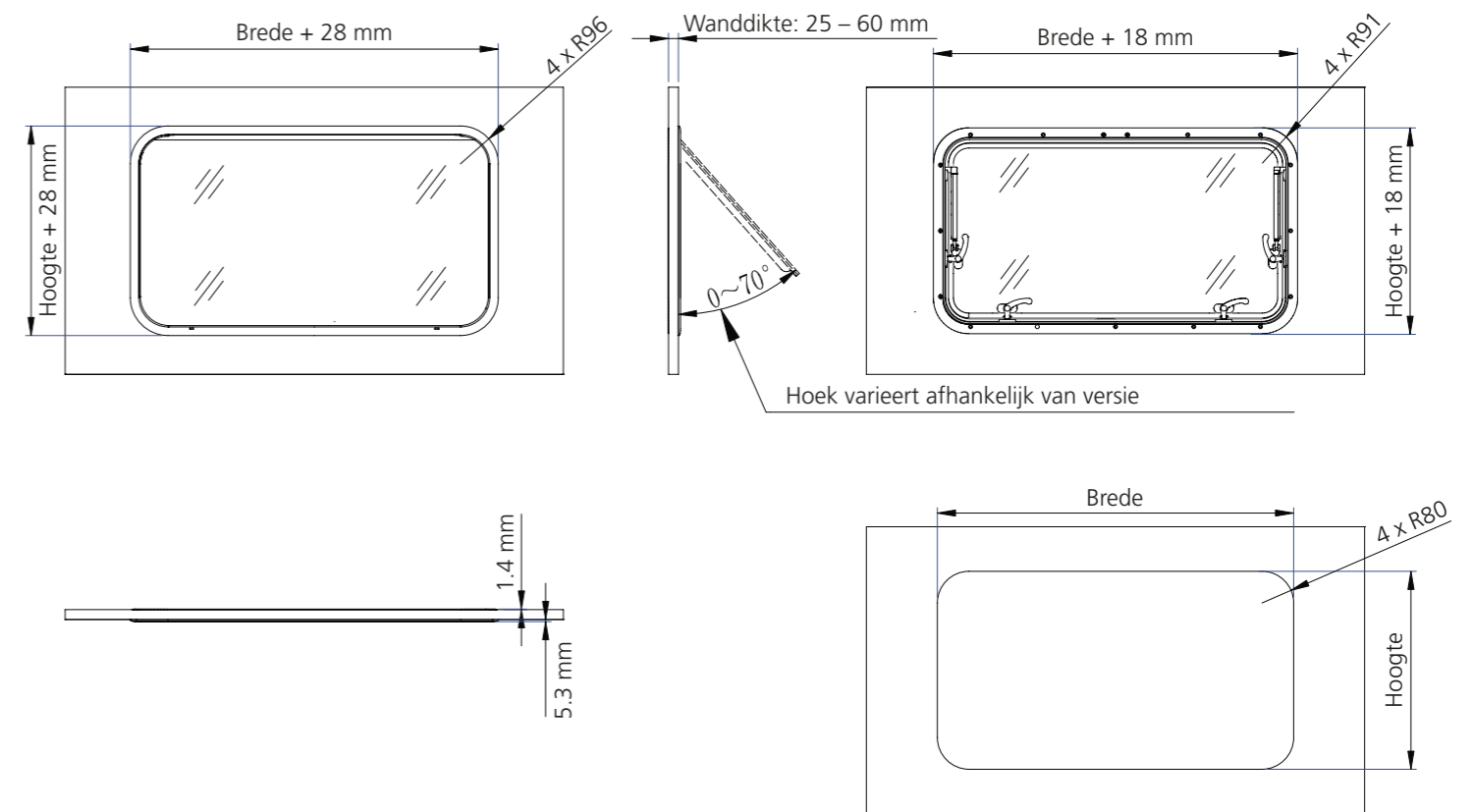

Zorg ervoor dat alle handgrepen vergrendeld zijn voordat u gaat rijden!

**TECHNISCHE GEGEVENS****Versies:**

Artikelnummer	Afmetingen	Artikelnummer	Afmetingen
364850	300 x 500 mm	231361	800 x 450 mm
795331	500 x 450 mm	395981	900 x 450 mm
387076	700 x 300 mm	745653	900 x 500 mm
711588	700 x 400 mm	423604	900 x 550 mm
304475	700 x 500 mm	651235	1000 x 500 mm

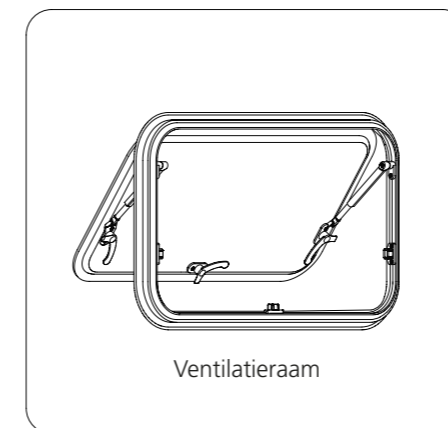
**LEVERINGSOMVANG**

Ventilatieraam

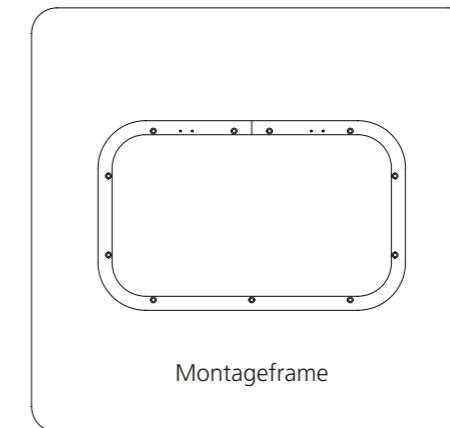



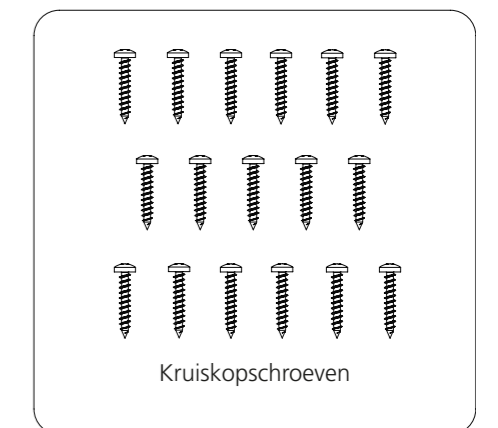

Montageframe



Kruiskopschroeven

**Stap 1:**

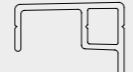
Boren van bevestigingsgaten op de carrosserie van het voertuig, waarbij de afstand rond de gaten meer dan 30 mm moet zijn om een stevige bevestiging te garanderen. Raadpleeg de onderstaande tabel voor de juiste schroeven en bijbehorende gatafmetingen.

Wanddikte	zelftappende schroeven	Montageframe
25 - 28 mm	ST4.0*12	 LX6087
29 - 32 mm	ST4.0*14	
33 - 35 mm	ST4.0*18	
36 - 38 mm	ST4.0*12	 LX6334
39 - 42 mm	ST4.0*14	
43 - 45 mm	ST4.0*18	
46 - 48 mm	ST4.0*12	 LXA2191
49 - 52 mm	ST4.0*14	
53 - 54 mm	ST4.0*18	
55 - 60 mm	ST4.0*16	 LX9735

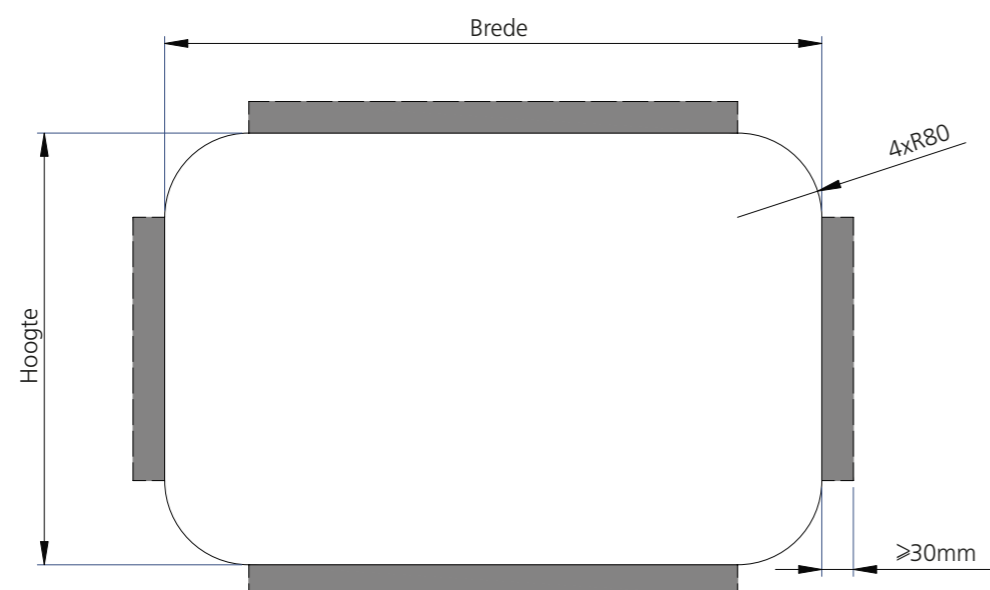

Zorg ervoor dat u de juiste specificatie gebruikt om schade aan het montageframe en de voertuigwand te voorkomen.

**Stap 2:**

Breng een cirkel kit gelijkmatig aan op de montagezijde van het aluminium frame (de rubberen afdichting kan als alternatief worden gebruikt als de montagewand vlak is).

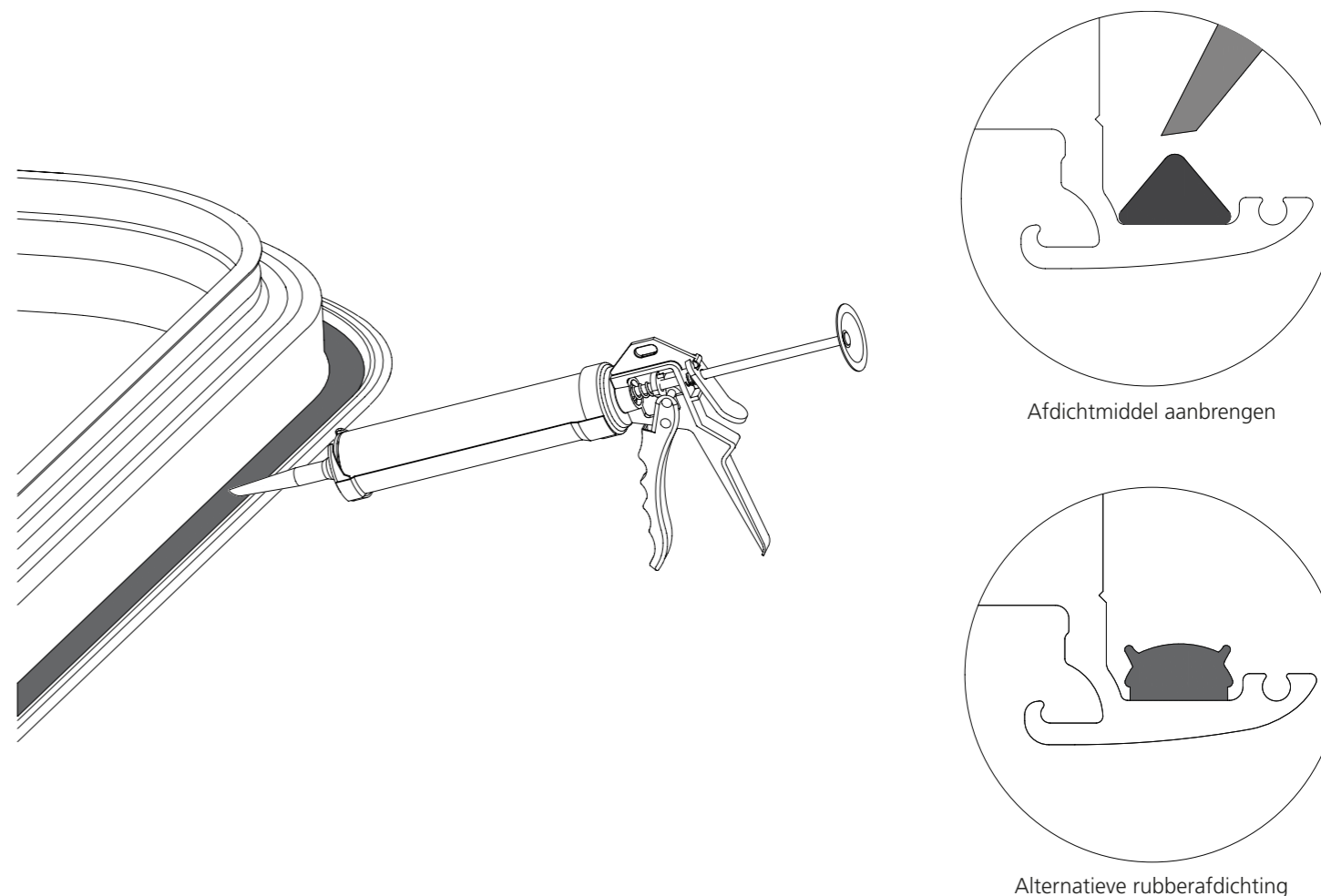
**Stap 3:**

Monteer het raam en het montageframe respectievelijk aan de binnen- en buitenkant van het voertuig en bevestig ze aan de muur met de juiste kruiskopschroeven (zie tabel stap 1).

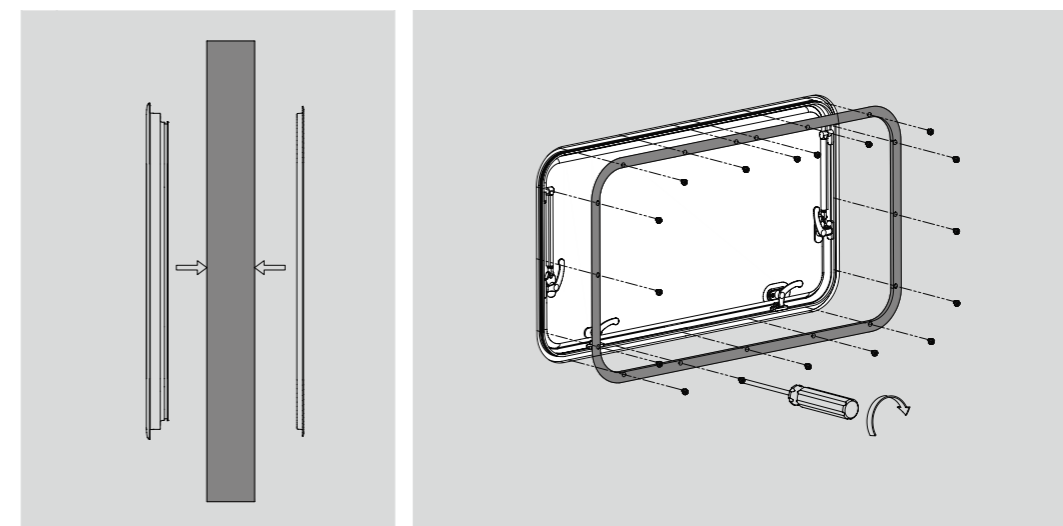

Het frame moet uitgelijnd zijn met de gaten en de afstanden eromheen moeten identiek zijn.

## VERWIJDERINGSINSTRUCTIES

 Vanaf de datum van omzetting van de Europese richtlijn 2012/19/EU in nationaal recht geldt het volgende: Elektrische en elektronische apparatuur mag niet met het huishoudelijk afval worden weggegooid. De consument is wettelijk verplicht om elektrische en elektronische apparatuur aan het einde van de levensduur in te leveren bij de daarvoor bestemde openbare inzamelpunten of bij het verkooppunt. De details worden geregeld door de respectieve nationale wetgeving. Het symbool op het product, de gebruiksaanwijzing of de verpakking geeft deze voorschriften aan. Door recycling, materiaalherwinning of andere vormen van terugwinning van oude apparaten levert u een belangrijke bijdrage aan de bescherming van ons milieu.

## GARANTIE

Elk Berger product wordt grondig gecontroleerd en getest voordat het de fabriek verlaat. De garantie begint bij de aankoop van het apparaat en duurt 24 maanden. Gelieve dit moment aan te tonen met het aankoopbewijs (kassabon, factuur, leveringsbon, enz.). Bewaar deze documenten op een veilige plaats. Breng het apparaat in geval van reparatie naar uw vakhandelaar of stuur het daarheen.

## Disclaimer

Fritz Berger GmbH aanvaardt geen aansprakelijkheid of garantie voor schade die voortvloeit uit ondeskundige installatie, montage en oneigenlijk gebruik van het product of het niet in acht nemen van de gebruiksaanwijzing en/of veiligheidsvoorschriften.

## EU-VERKLARING VAN OVEREENSTEMMING

Met de CE-markering verklaart Fritz Berger GmbH dat dit product voldoet aan de basiseisen en andere relevante voorschriften van de EU-richtlijn.

## KLANTENSERVICE / GARANTIE

Alle Berger producten worden vervaardigd volgens de strengste kwaliteitscriteria en Berger garandeert dat de toestellen in perfecte staat worden geleverd. Berger verleent de wettelijke garantie van 2 jaar op productie- en materiaalfouten die aanwezig waren op het moment van levering van het product. De garantie geldt niet voor gebreken die het gevolg zijn van natuurlijke slijtage, oneigenlijk gebruik, opening van het apparaat, wijzigingen aan het apparaat, gebrek aan onderhoud of niet-naleving van deze instructies. Elk gebruik van het product is op eigen risico. Een garantieclaim kan alleen worden geaccepteerd als een kopie van de aankoopbon wordt bijgevoegd wanneer het product wordt geretourneerd. De garantie zal in geen geval de waarde van het product overschrijden. Voor het overige gelden de Algemene Voorwaarden van Fritz Berger GmbH. Door het product in gebruik te nemen, aanvaardt u bovenstaande voorwaarden en neemt u de volledige verantwoordelijkheid op u die voortvloeit uit het gebruik van dit product.

De door Berger opgegeven waarden betreffende gewicht, grootte of technische gegevens dienen te worden opgevat als benaderende waarden en geen formele verplichting voor deze informatie.

Technische wijzigingen, die in het belang van het product zelfs zonder kennisgeving worden aangebracht, kunnen ook andere waarden tot gevolg hebben.

Als u na de aankoop of tijdens het gebruik vragen heeft over uw Berger product, neem dan contact op met de verkoper van het product. Hij zal u de verdere procedure uitleggen. Als de verkoper u niet kan helpen, neem dan contact op met Berger.

Neem vooraf per e-mail contact met ons op met informatie en uitleg over het probleem, eventueel met foto's. Mocht het voorkomen dat u een product naar ons wilt opsturen, let dan op de volgende instructies voor een snelle verwerking:

Gebruik indien mogelijk de originele verpakking als verzenddoos. Indien u niet meer over de originele verpakking beschikt, zorg dan voor voldoende bescherming tegen transportschade met een geschikte (UN-gecertificeerde) verpakking. Indien de goederen niet in de originele verpakking of in een UN-gecertificeerde verpakking worden verzonden, moeten wij bij terugzending van het product de nieuwe verpakking in rekening brengen. De verzending geschiedt op eigen risico van de verzender.

Voeg het volgende bij de retourzending:

- Kopie van de factuur
- Reden voor terugzending
- Een nauwkeurige en gedetailleerde beschrijving van de fout

Service contact voor vragen en adres voor retourzendingen:

Fritz Berger GmbH  
Fritz-Berger-Str. 1  
92318 Neumarkt  
GERMANY  
Telefoon: +49 (0)9181 / 330 - 100  
Mail: [service@fritz-berger.de](mailto:service@fritz-berger.de)

Als u rechtstreeks contact met ons opneemt, houd dan uw klant- of factuurnummer en het artikelnummer bij de hand.

Fritz Berger GmbH • Fritz-Berger-Str. 1 • 92318 Neumarkt • Germany

**[service@fritz-berger.de](mailto:service@fritz-berger.de)**

**[service-client@berger-camping.fr](mailto:service-client@berger-camping.fr)**

**[servizio-client@berger-camping.it](mailto:servizio-client@berger-camping.it)**

**[klantenservice@berger-camping.nl](mailto:klantenservice@berger-camping.nl)**

**[www.fritz-berger.de](http://www.fritz-berger.de)**